



INDUSTRIETORE





Inhalt

EINFÜHRUNG	5
TLP40 SICKE	7
TLP40 MACRORIB	9
VERGLASUNSVARIANTEN	11
SCHLUPFTÜREN	13
NEBENEINGANGSTÜREN	15
TLP40 FULL VIEW	17
TLP40 FULL VIEW THERMO	19
TLT40 TIEFGARAGENTORE	21
TLP80 ULTRA THERMO	22
TLP80 FV ULTRA THERMO	23
ROLL-UP	24
ROLL-ZIP	25
BESCHLÄGE	26
DEN STIL FESTLEGEN	31
ISFD INDUSTRIE - SCHIEBETORE	32
ISSD SEITENSEKTIONALTORE	33
ISH2 INDUSTRIE NEBENEINGANGSTÜREN	34
PANEELE	35
SPEZIAL-KONSTRUKTIONEN	35

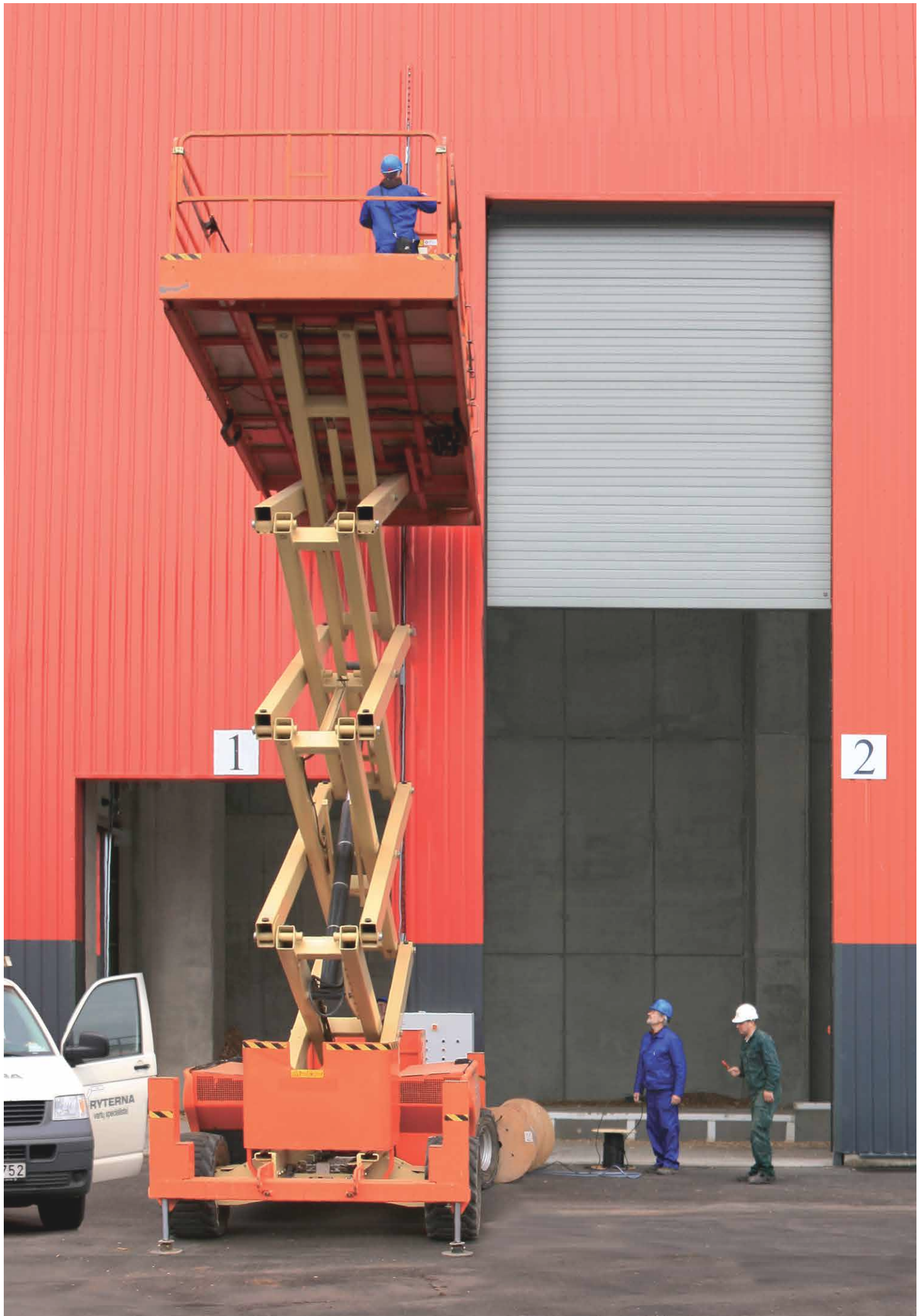

Hochwertige Industrietore

RYTERNA erzeugt verschiedenste Typen von Industrietoren. Jedes Tor wird qualitativ hochwertig, für eine lange Lebensdauer gebaut. Sehr wichtig ist auch das Erscheinungsbild des Tores, das sich gut in die Architektur Ihres Gebäudes einfügen soll.

Unsere Fertigung ist auch für die Produktion von individuellen Toren mit besonders großen Abmessungen ausgelegt. Jedes Tor ist sozusagen für sich ein Unikat. Deswegen stehen Ihnen unsere Vertriebspartner auch mit Rat und Tat zwecks guter Beratung zur Verfügung. Vor 30 Jahren haben wir begonnen und mittlerweile verfügen wir über eine sehr breite Produktpalette an hochwertigen Toren in ausgezeichneter Qualität – mit kurzen Lieferzeiten und hervorragendem Service. Mittlerweile bedienen wir mit unseren modernen, schlagkräftigen Produktionsanlagen und unserem eigenen Fuhrpark, mit werksangestellten Fahrzeuglenkern, gesamt Europa. Bitte wenden Sie sich bei näheren Fragen an unsere jeweilige Niederlassung in Ihrem Heimatland. Unsere Berater dort vor Ort beraten Sie gerne. Ryterna bietet Ihnen neben vielen Standardpaneelen auch exklusive Oberflächen und Designs für Ihre Industrietore. Jedes Ryterna-Tor wird ohne Aufpreis für Sie genau auf Maß gefertigt - Unsere Produktionsanlagen sind hierfür speziell konzipiert. Ryterna ist nach EN ISO 9001:2015 zertifiziert. Die Produktionsabläufe und die Überprüfungen der Produkte geschehen nach EN 13241 – CE-konform.

Fingerschutzpaneele, Feder- und Seilbruchsicherungen garantieren einen sicheren und zuverlässigen Betrieb unserer Tore. Unser ausgeklügeltes Qualitätssicherungssystem in Verbindung mit jahrzehntelanger Erfahrung ermöglicht uns, qualitativ sehr hochwertige und zuverlässige Produkte zu erzeugen. Die werkseigene Paneelfertigung verarbeitet hochwertige verzinkte, grundierete Bleche in endbeschichteter Ausführung zu 40 bzw. 80 mm starken Schaumpaneelen. Die rundum hervorragende Abdichtung der Tore garantiert Ihnen beste thermische Isolierung der gesamten Toranlage. Besonders hervorheben möchten wir auch die sehr gute Verpackung, die ein sicheres, unversehrtes Ankommen der Tore bei Ihnen gewährleistet.



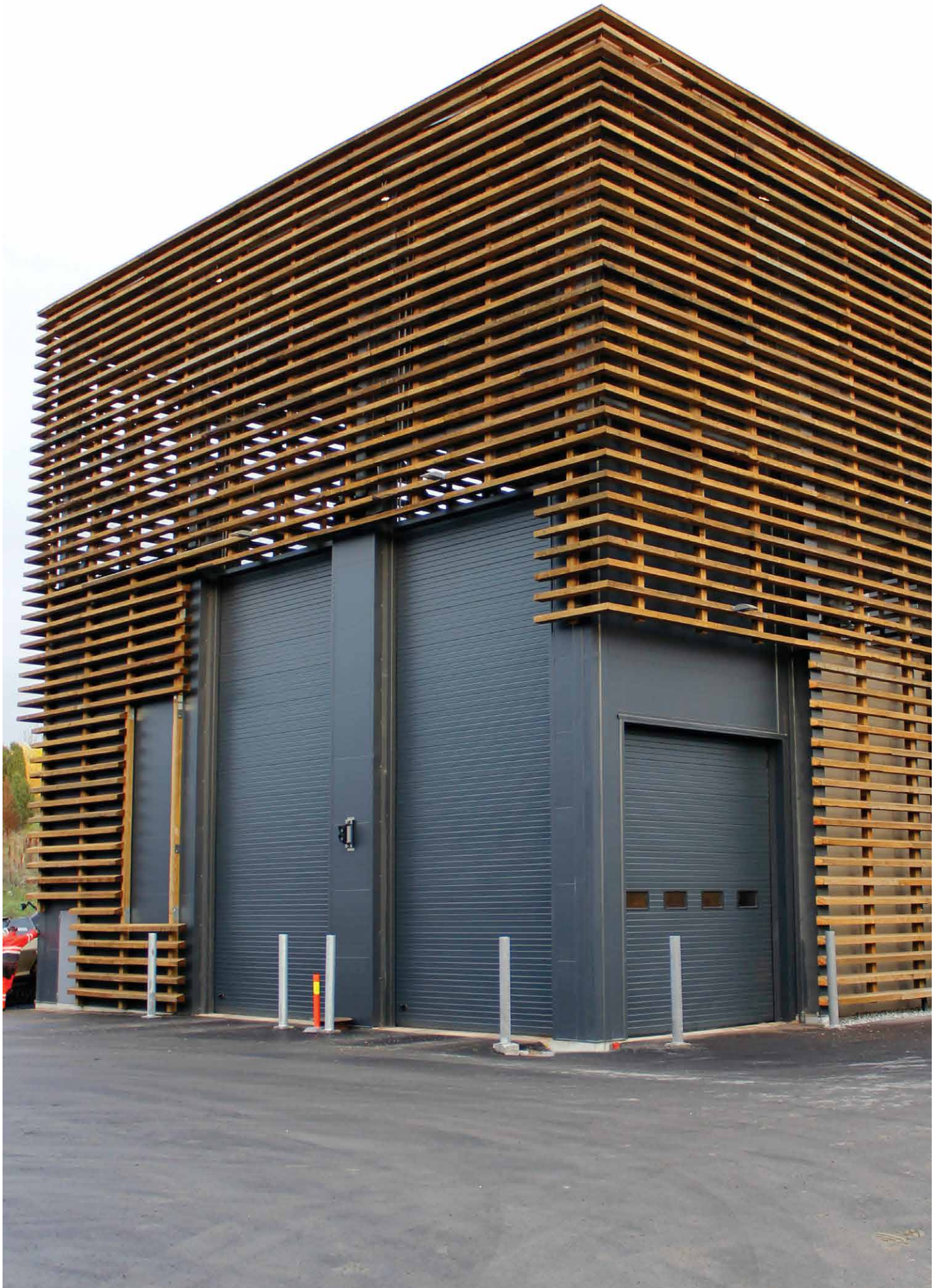

TLP40 Sicke

Unser Standardpaneel in Sicke liefern wir mit einer widerstandsfähigen Stucco-Struktur.

Die Sicken im Abstand von 100 mm geben dem Tor einerseits ein gutes Aussehen und bringen gleichzeitig extra gute Stabilität.

Die 40 mm dicken mit PU isolierten Torpaneele garantieren auch eine sehr gute Wärmeisolierung. Standardhöhen der Paneele sind 500 mm und 610 mm.

Die außerordentliche Stabilität dieser Paneele erlaubt Torgrößen bis zu 50 m². TLP40 Tore in Sicke stehen in 12 Standardfarben zur Verfügung. Alle anderen RAL Farben sind ebenfalls auf Wunsch lieferbar.



*RAL 9005 nur in Woodgrain.





TLP40 Macrorib

Die Oberfläche der Macrorib-Paneele weisen ebenfalls die widerstandsfähige Stuccostruktur auf.

Die weichen Wellen des Macrorib-Designs im Abstand von 10 mm geben dem Tor ein trendiges Aussehen und werden vor allem in der modernen Architektur sehr geschätzt.

Die Standardhöhen der Paneele sind wiederum 500 mm und 610 mm.

Macrorib-Tore sind standardmäßig in RAL 7016, RAL 9007 und RAL 9016, beziehungsweise auf Wunsch in allen anderen RAL Farben lieferbar.



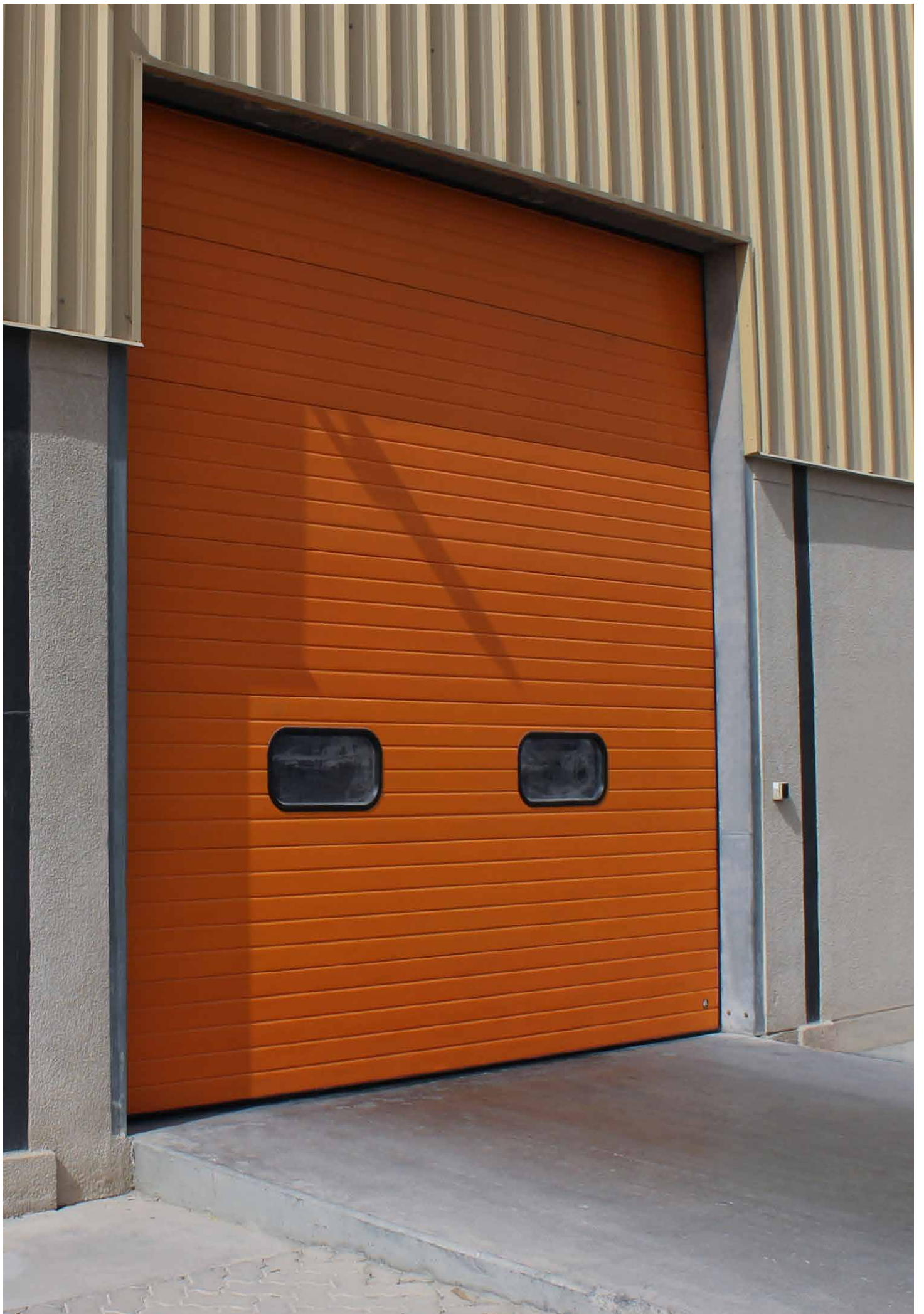

Verglasungsoptionen



- Rechteckige Fenster
- Schwarzer Kunststoffrahmen
- Doppel-Acrylverglasung
- Größe 637x334 mm



- Rechteckige Fenster
- Schwarzer Kunststoffrahmen
- Doppel- Acrylverglasung
- Größe 610x203 mm



- Ovale Fenster
- Schwarzer Kunststoffrahmen
- Doppelte - Acrylverglasung
- Größe 665x345 mm



- Dekorative runde Fenster
- Edelstahlrahmen
- Sicherheitsglas
- Durchmesser 310 mm, 230 mm, 150 mm



- Dekorative runde Fenster
- Edelstahlrahmen, in RAL Farben beschichtet
- Sicherheitsglas
- Durchmesser 310 mm, 230 mm, 150 mm



- Dekorative quadratische Fenster
- Edelstahlrahmen
- Doppeltes Sicherheitsglas
- Größen: 314x314 mm, 234x234 mm, 154x154 mm



- Dekorative rechteckige Fenster
- Edelstahlrahmen
- Doppeltes Sicherheitsglas
- Größe 804x154 mm

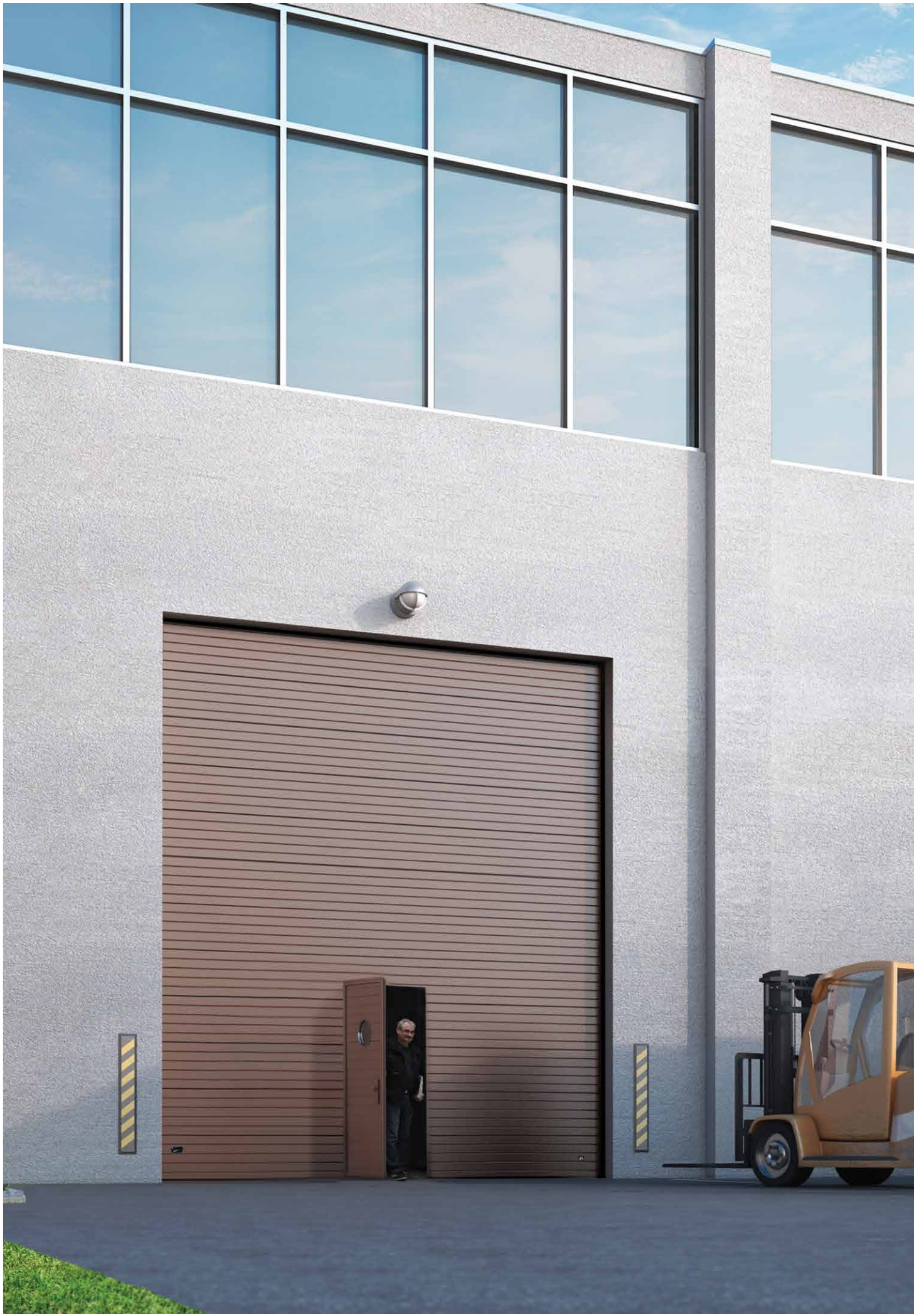



Schlupftüren

Wenn ein zusätzlicher Eingang gewünscht ist und es keine Seitentüre gibt – stellt unsere Schlupftüre eine gute Lösung dar. Serienmäßig werden die Schlupftüren mit Türschließer, Schloss und Griff geliefert.

Sie können zwischen Standardschwelle oder Niedrigschwelle wählen. Die Durchgangsbreite der Schlupftüre beträgt 800 mm, die Durchgangshöhe 1900–2300 mm und ist von der jeweiligen Torgröße abhängig. Die maximal machbare Durchgangsbreite ist 1200 mm – muß aber vorher technisch abgeklärt werden.

Schlupftüren sind mit Schloss und Oberkopftürschliesser ausgestattet.

Wunschausrüstungen sind:

Eingebaute mechanische oder elektromagnetische Gehürschalter, Antipanik-Beschläge und besonders einbruchhemmende 3-fach-Verriegelungen.

Sämtliche Verglasungsmöglichkeiten bei den Toren, sind auch für Schlupftüren lieferbar.

**STANDARDFARBE DES GRIFFES IST SILBER
SCHWARZ UND WEISS - AUF WUNSCH**



ANTIPANIKSCHLOSS



ANTIPANIKSCHLOSS MIT ÖFFNUNGSBALKEN





MONTAGE- UND ÖFFNUNGSMÖGLICHKEITEN DER NEBENEINGANGSTÜREN

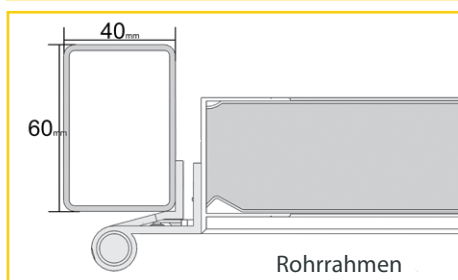
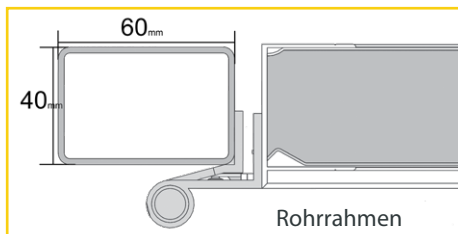
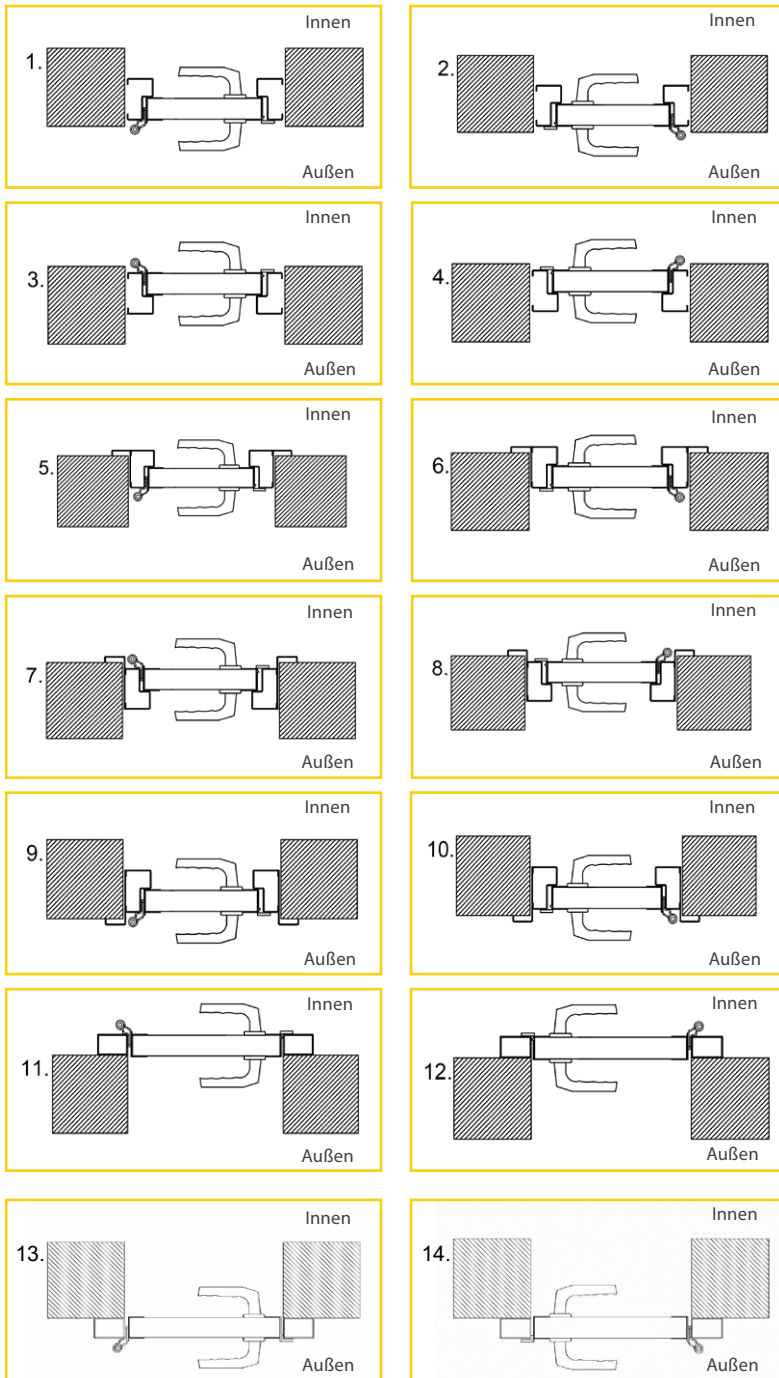

DREIFACHVERRIEGLUNG



Nebeneingangstüren

Nebeneingangstüren sind passend zu allen Tortypen lieferbar. Auch in den verschiedensten Verglasungsvarianten.

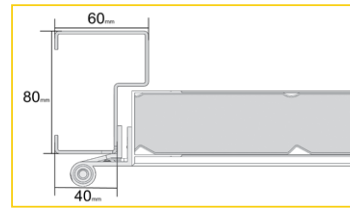

Standardrahmen

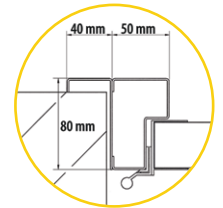

Türzargen

STANDARDFARBE DES GRIFES IST SILBER SCHWARZ UND WEISS - AUF WUNSCH



ANTIPANIKSCHLOSS / ANTIPANIKSCHLOSS MIT ÖFFNUNGSBALKEN



Außen

Innen

SELBSTSCHLIESSENE SCHARNIERE

TÜRZARGEN



mit Blendrahmen



ohne Blendrahmen

SCHWELLEN

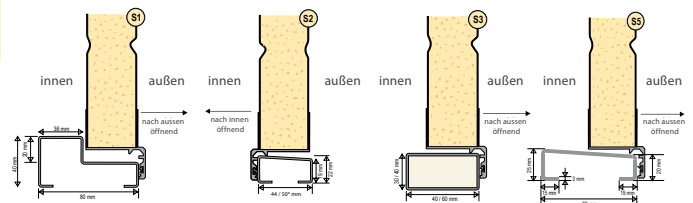



TLP40 full view

FV-standard



Die TLP40-FV Alusektionen – aus eloxierten Aluprofilen, verglast mit Doppel-Acrylglas, sind auf Wunsch in allen RAL-Farben beschichtet (auch Perleffektfarben) lieferbar.

Sie haben die Wahl zwischen: Acryl, Acryl-Antiscratchglas (weitgehendst kratzfest), getöntem, mattem Glas oder Sicherheitsglas.

Die Bodensektionen der TLP40-FV-Tore sind serienmäßig als Thermosektion in weiß ausgeführt.

Auf Wunsch liefern wir Ihnen auch die unterste Sektion in verglaster Ausführung





TLP40 full view Thermo



Alu-Profile mit thermischer Trennung – ähnlich wie bei Hauseingangstüren – erhöhen die Wärmedämmung signifikant. FV-Thermo-Tore können bis zu einer Breite von 7 Metern und einer Höhe von 6 Metern gefertigt werden.

Die Doppelacryl-Isolierverglasung kann auf Wunsch auch in kratzfester Ausführung geliefert werden. (optional auch getönt)





TLT40

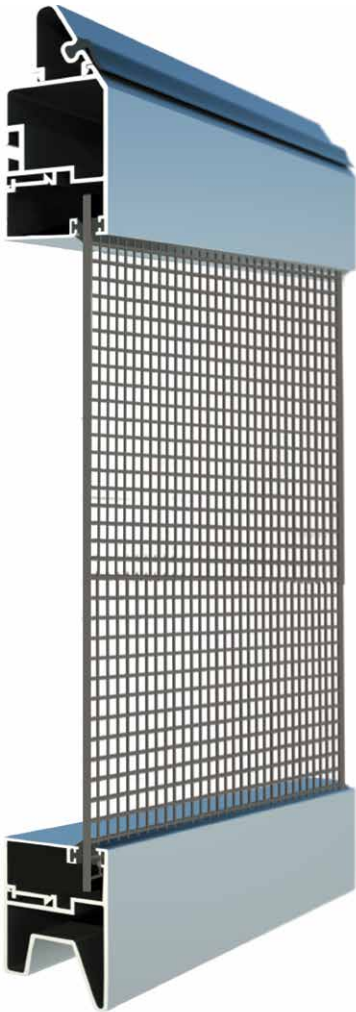

TLT40 Sektionaltore im optisch anspruchsvollen Lochblechlook mit hohen Lüftungsdruchlässen für Ihre Garage/Tiefgarage. Stabile Alurahmen mit verzinkten Lochblechfüllungen (nur 10x10) garantieren beste Durchlüftung.

Wir bieten 2 Varianten an: 5x5 mm Lüftungsauslässe mit ca.40 % Durchlüftungsfläche und 10x10 mm Lüftungsauslässe für ca. 70 % Durchlüftung.

Die Anzahl der Lüftungspaneelle sind frei wählbar. Natürlich liefern wir diese TLT-Tore auch in allen RAL-Farben.

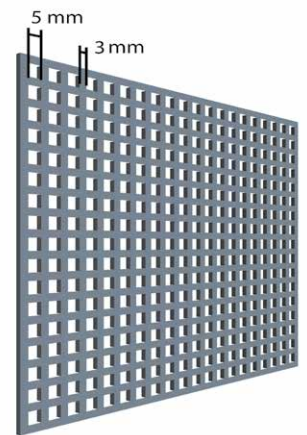
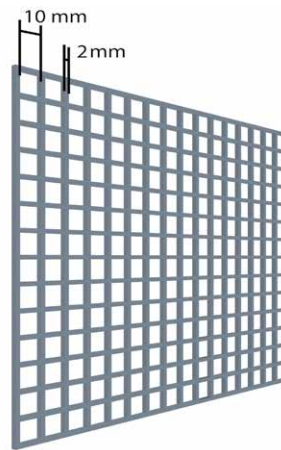

TLP80 Ultra Thermo

Ultra-Thermo-Industrietore wurden speziell für Gebäude mit Bedarf an besonders hoher Wärmedämmung entwickelt. Die 80 mm starken geschäumten Paneele, aus verzinkten und beschichteten Stahlblechen, schaffen einen exzellenten Dämmwert von bis zu $0,5 \text{ W/m}^2\text{K}$. Die dreifach-Acryl-Gläser schaffen ebenfalls diesen hervorragenden Wert.

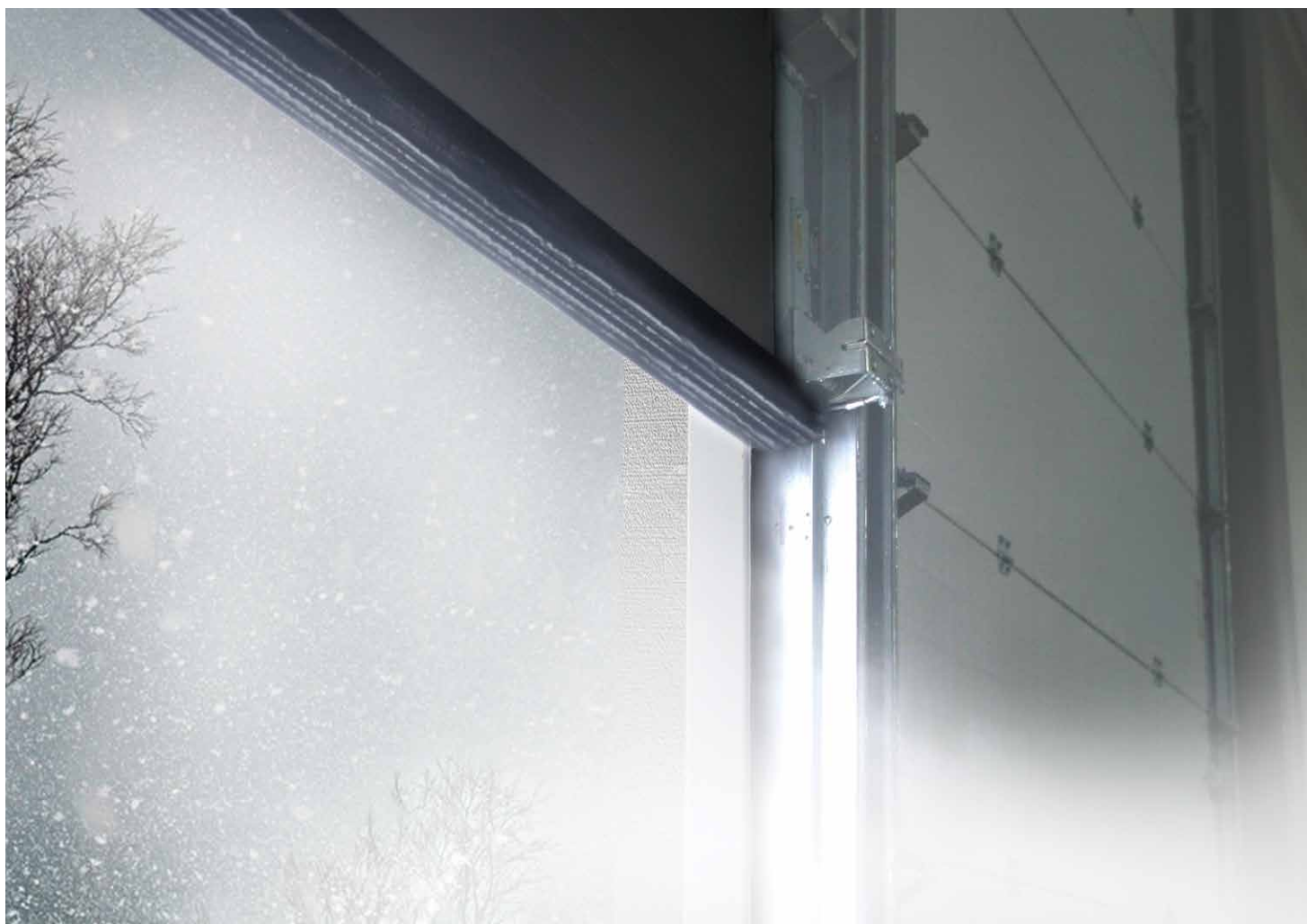

TLP80 FV

Ultra Thermo



80 mm starke thermisch, getrennte Aluminiumprofile mit 3-fach Verglasung

Maßanfertigung bis:

- 6000 mm Breite
- 5000 mm Höhe
- U-Wert = $2.0\text{W/m}^2\text{K}$

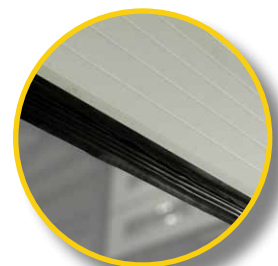
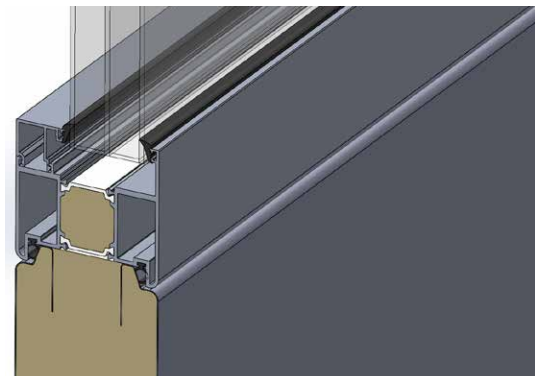

ROLL-UP

PVC Schnellauftore

Schnellauftore werden verwendet, um Energie zu sparen und die Arbeit zu beschleunigen. Der PVC-Vorhang ist mit einem Aluminiumprofil hergestellt, daher ist er widerstandsfähig gegen Stöße und Windlast. Die Türen und der Antrieb sind für präzisen und langlebigen Betrieb angepasst.

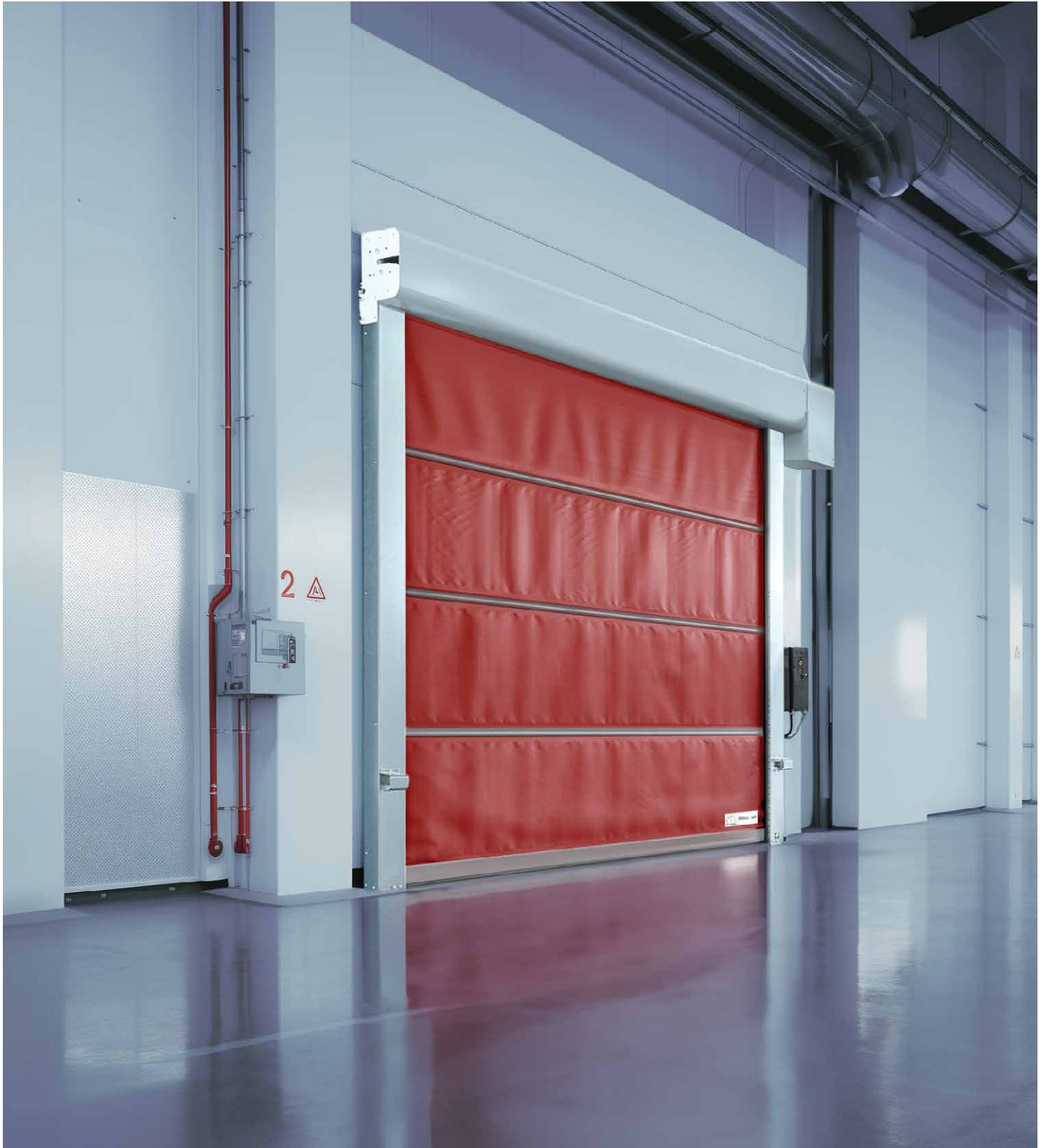

ROLL-ZIP

PVC Schnellauftore

Roll-Zip-Türen eignen sich zur Montage in Außen- und Innenwänden. Abmessungen bis zu 4000x4000 sind verfügbar. Nicht standardmäßige Größen sind möglich. Wenn das Blatt aus dem Profil gedrückt wird, da es nach oben steigt, kehrt es automatisch in die Schiene zurück, und die Türen können ohne zusätzliche Reparatur wieder verwendet werden.



Beschläge

Jedes Tor kann mit den verschiedensten Beschlägen und Schienen ausgestattet werden. Lieferbar sind:

Standardschienen, Höherführungen, Dachfolgekonstruktionen und spezielle Niedrigsturzlösung.



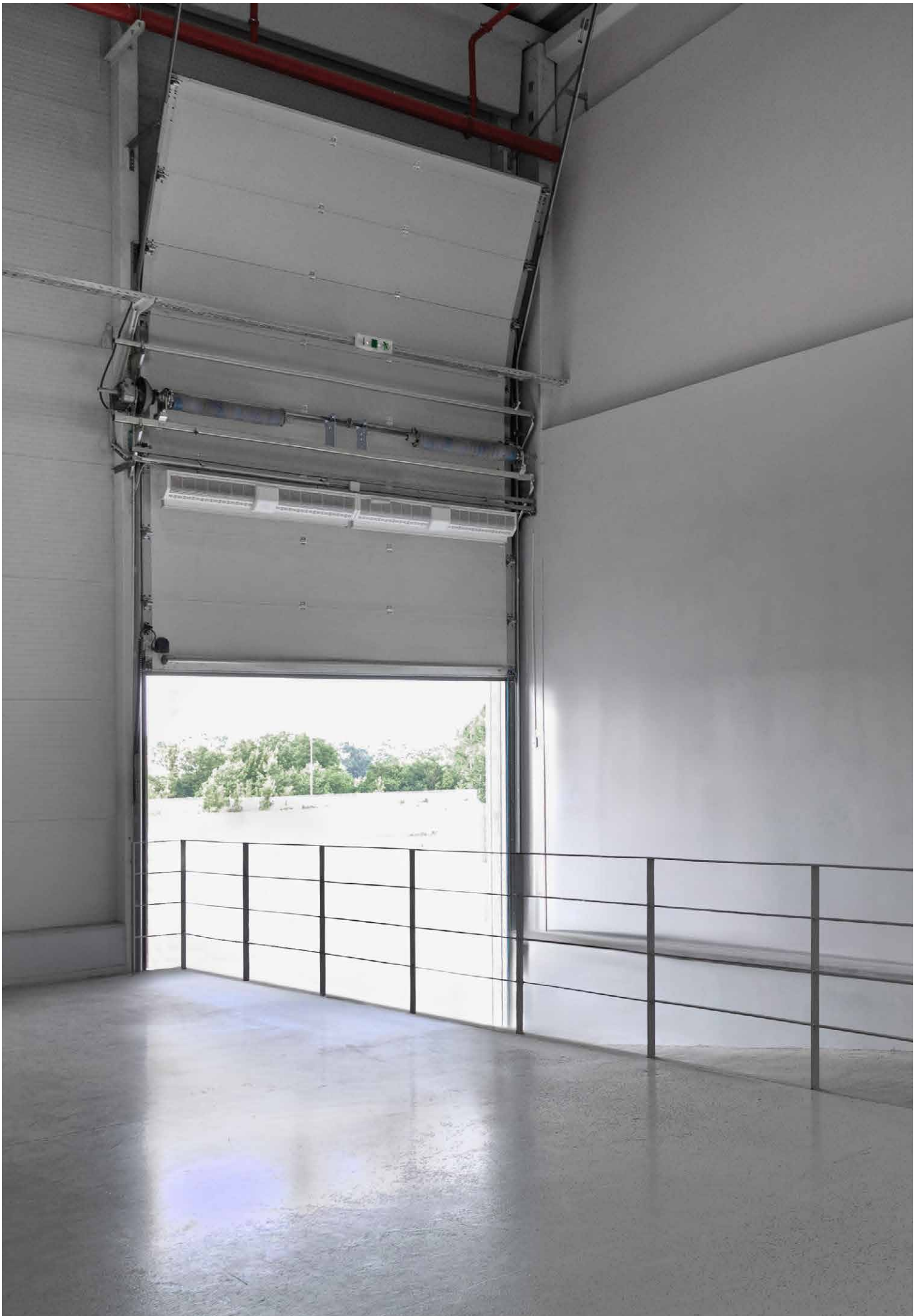

TLP40 STD

Standardbeschlag mit einer Laufschiene

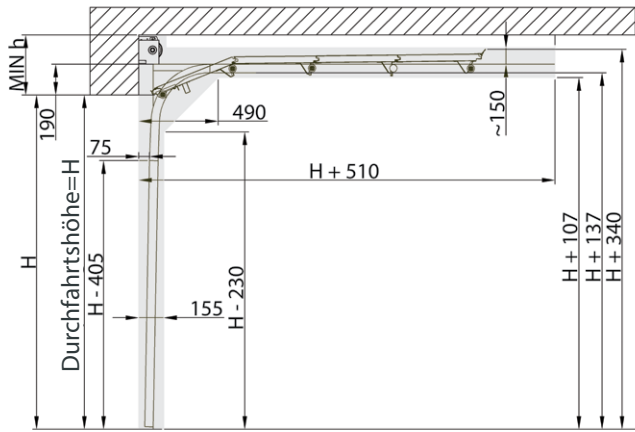

TLP40 STD RM

Spezial-Niedrigsturz - Federwelle hinter der Einfach-Laufschiene

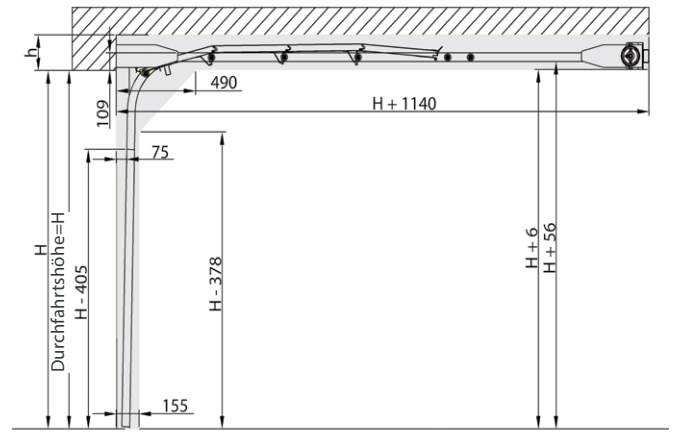

TLP40 LHR FM

Niedrigsturz mit Doppelaufschiene Federwelle am Sturz

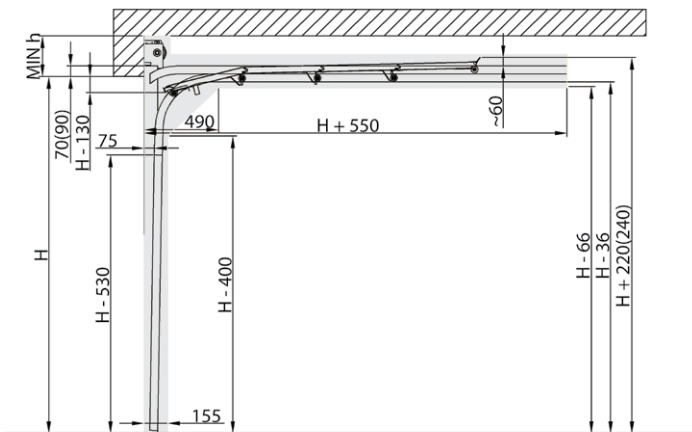

TLP40 LHR RM

Niedrigsturzausführung mit Federwelle hinter der Doppelaufschiene

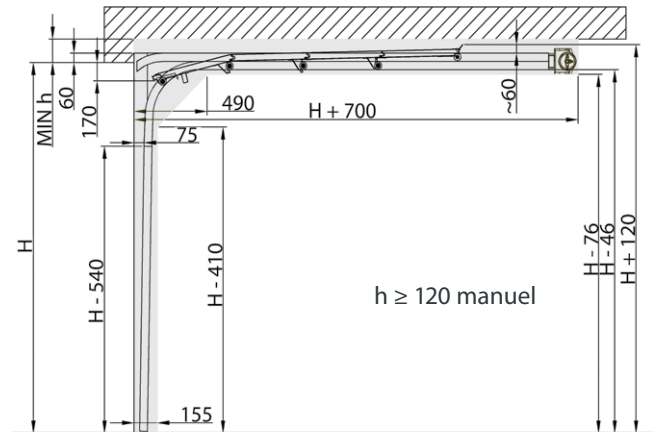

TLP40 HL

Höherführung

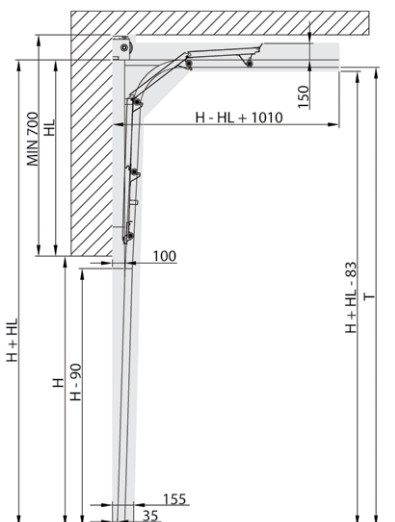

TLP40 HL MM1

Höherführung mit Konsole

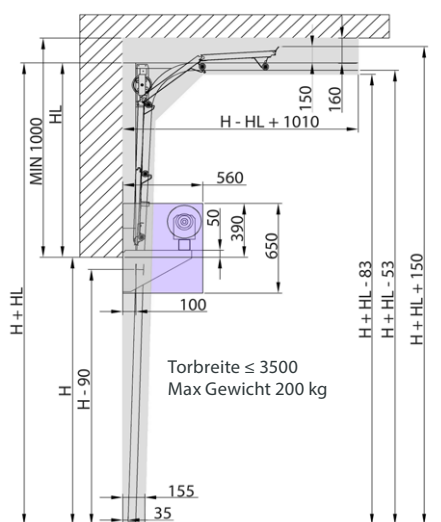

TLP40 HL MM2

Höherführung mit Konsole

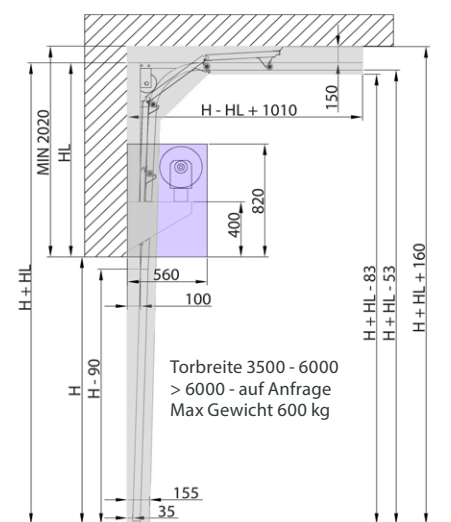

TLP40 VL

Vertikalbeslag

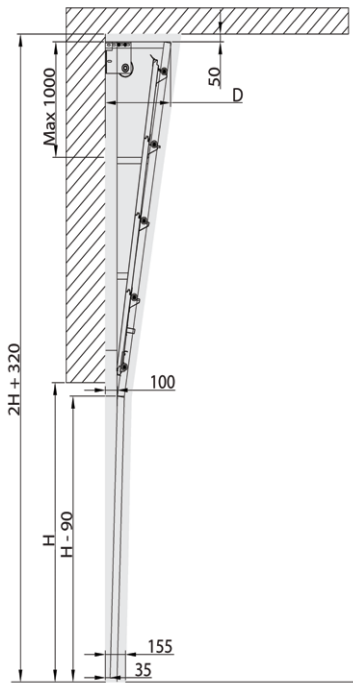

TLP40 VL MM1

Vertikalbeslag mit Konsole oben

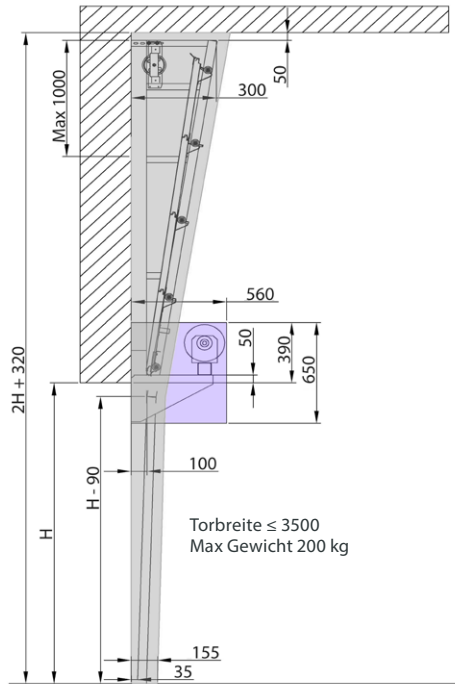

TLP40 VL MM2

Vertikalbeslag mit Konsole in tieferer Position

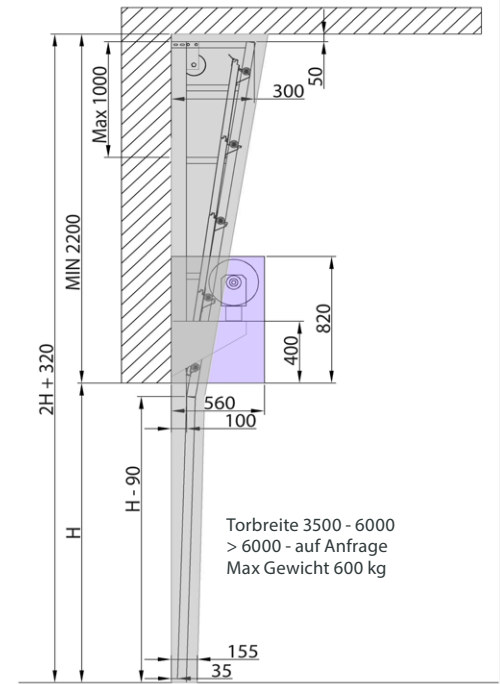

SLOPING ROOF1

Dachfolgebeslag mit Doppelaufschiene TLP40 LHR FM

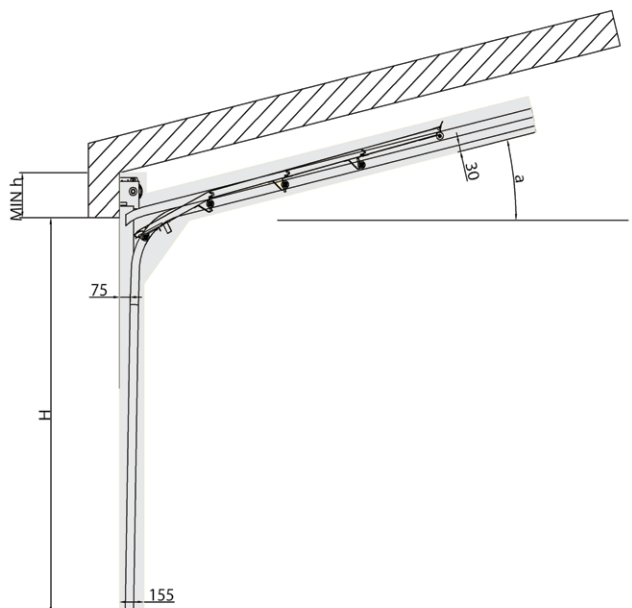

SLOPING ROOF2

Dachfolgebeslag mit Einfachaufschiene TLP40 STD

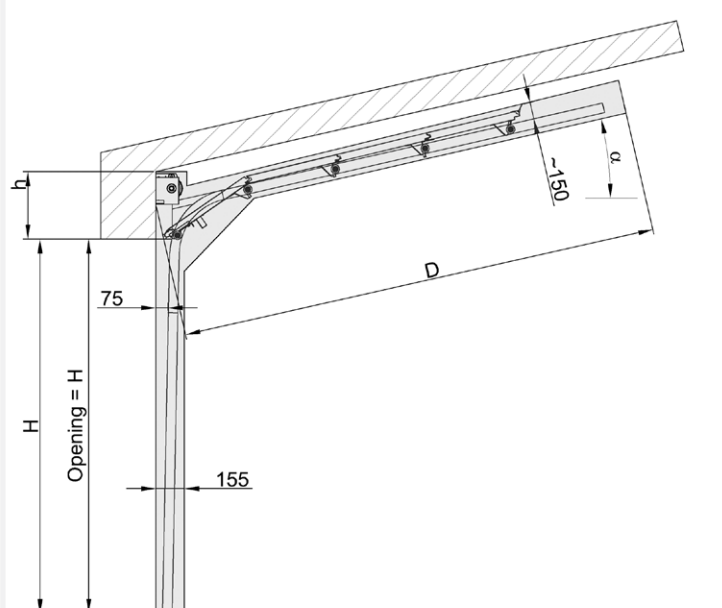



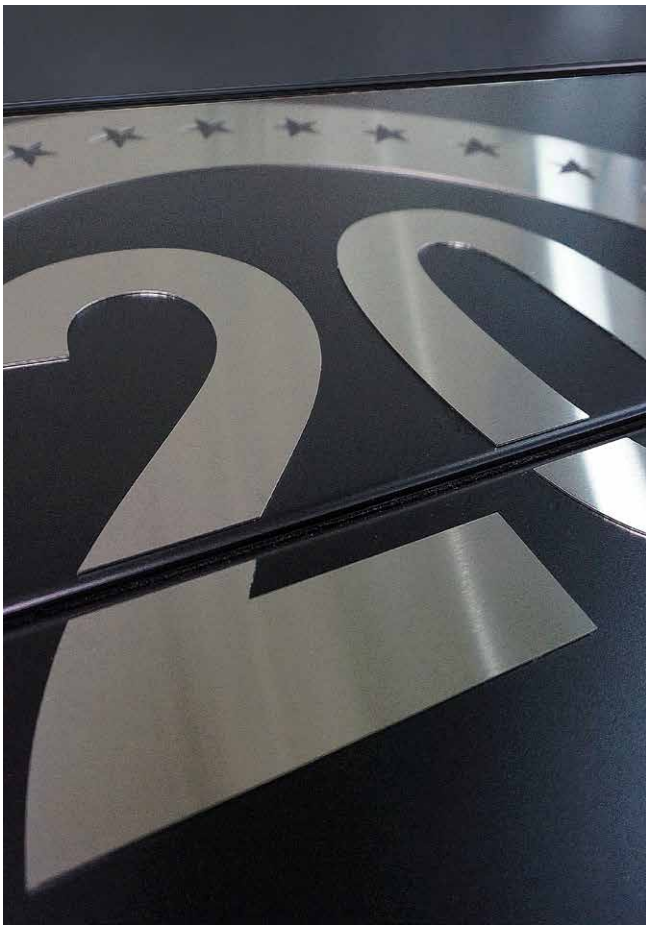

Den Stil festlegen

Wählen Sie aus unserer großen Vielfalt an Paneelen, Farben, Oberflächen, Designs, Verglasungen und Applikationen und lassen Sie unsere Produkte mit Ihrer Gebäude-Architektur zu einer Einheit verschmelzen.



ISFD

Industrie-Schiebetore

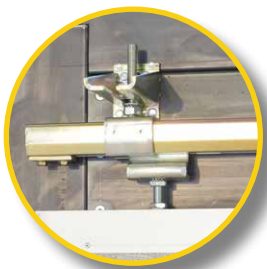
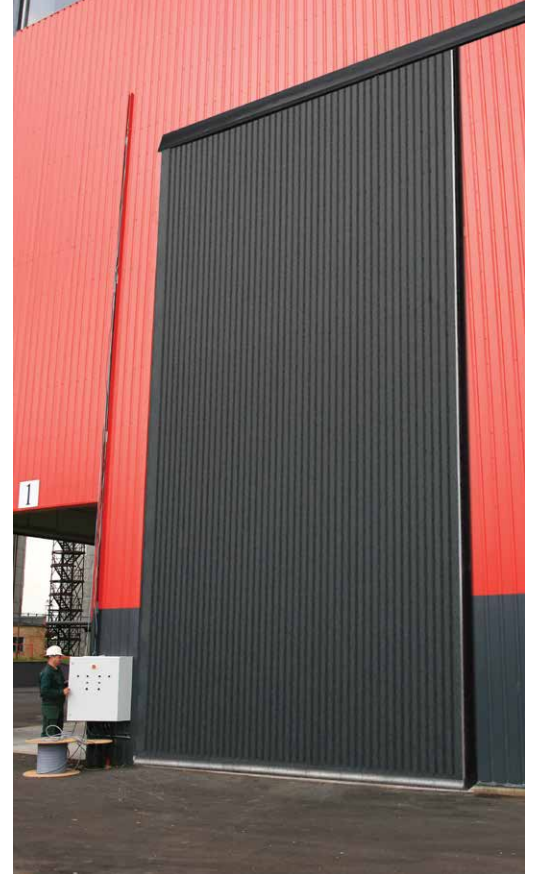

Schwer belastbare Schienen und Laufwägen



Seitenverriegelung - optional
Bodenverriegelung



Muschelgriff



Stabile Rollen-
Bodenführung

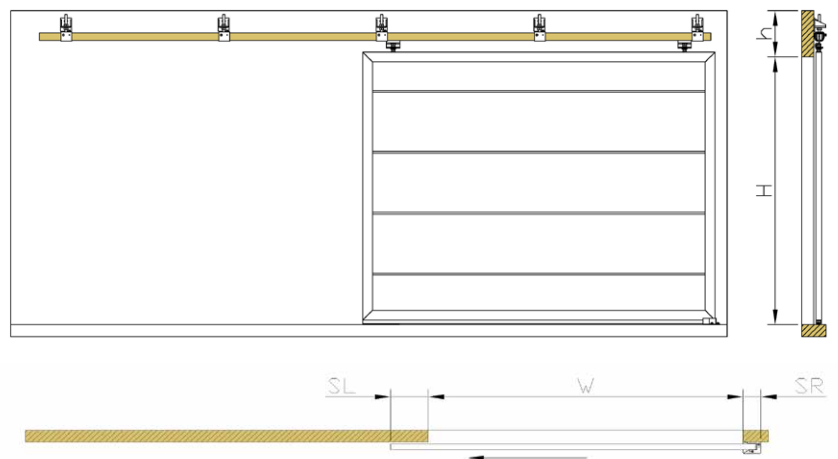

H / B	Maximales Torgewicht, kg	h, mm	SL, mm	SR, mm
3500x2500	170	200	150	140
4000x4000	300	280	300	140
>4000x4000	600	410	300	190
	1200	510	300	190



ISSD

Industrie-Seitensektionaltore

Senkrechte Paneele ermöglichen Torgrößen bis 30 Meter Breite und 15 Meter Höhe.

Hochwertige Laufschielen und ein besonders stabiles Rollensystem garantieren einen zuverlässigen ruhigen, leichten Lauf.

Das Tor bewegt sich seitwärts – der Raum unter der Decke ist frei für Kräne und Industrieeinrichtungen.

Die besonders stabilen Laufschielen werden so gefertigt, dass das Tor knapp entlang der Seitenwand läuft und somit wenig Platz benötigt.

Das Tor ist mit den meisten Elektroantrieben kompatibel. Pneumatische Sicherheitskanten und Infrarot-Sicherungseinrichtungen garantieren höchste Betriebssicherheit. Eine zusätzliche Schlupftüre hilft Ihnen Energie sparen.

Die schmale untere Führung erfordert eine sehr geringe Wartung und gewährleistet freie Durchfahrt für Gabelstapler und sogar kleine Wagen.

Die hohe Windlastbeständigkeit ermöglicht den Einbau dieser Tore auch an exponierten Stellen.

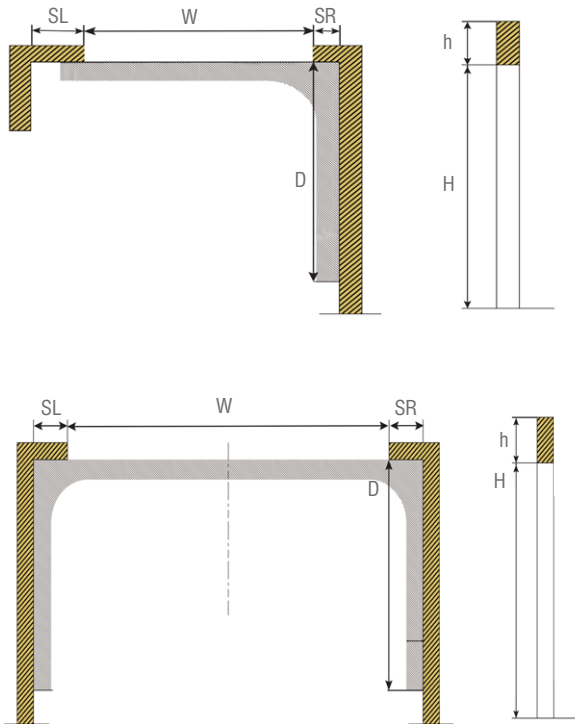

		Manuell			
H / B		h, mm	SL, mm	SR, mm	D, mm
Einzelnes Torblatt	10000x8000	400	75	750	W
zwei Torblätter	20000x8000	400	750	750	W/2

		Automatisiert			
H / B		h, mm	SL, mm	SR, mm	D, mm
Einzelnes Torblatt	10000x8000	1100	300	1750	W-1000
zwei Torblätter	20000x8000	1100	1750	1750	W/2-1000

ISH2

Industrie Nebeneingangstüren

Industrie Flügeltüren könnten die perfekte Wahl sein, wenn herkömmliche Tore nicht montiert werden können. Hauptanwendungsbereiche: Landwirtschaft, Werkstätten, Lagerflächen, große Garagen.

Isolierte und verstärkte Türblätter, Stahlrahmen und robuste Scharniere sorgen für hohe Haltbarkeit und perfekte Leistung. Standardgrößen bis 5 x 5 Meter. Größere Abmessungen auf Anfrage.



STANDARD-OPTIONEN:

- Innenliegende Verriegelung: Espagnolette ≤ 3500 mm
- Schwerlastschloss 3501-5000 mm
- Streckbahre Rahmen zur selbst Aufbau auf Baustelle
- Waagerechte Paneelanordnung
- Sicke & Macrorib Paneelen in Standardfarben
- Eloxierte Aluminiumprofile
- Schwellentyp S4 oder S5
- Sicherheitsstifte

ZUSÄTZLICHE OPTIONEN:

- Schloss von aussen bedienbar 1-fach Verriegelung (effektiv ≤ 2700 mm)
- Verriegelungsbolzen
- 3-fach-Verriegelung (effektiv ≤ 3000 mm)
- Senkrechte Paneele
- Lackierte Rahmenprofile
- Schlupftür
- Lackierung in RAL Farbe
- FV, TLT-Paneele
- Fenster

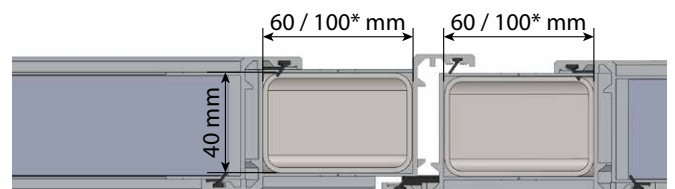
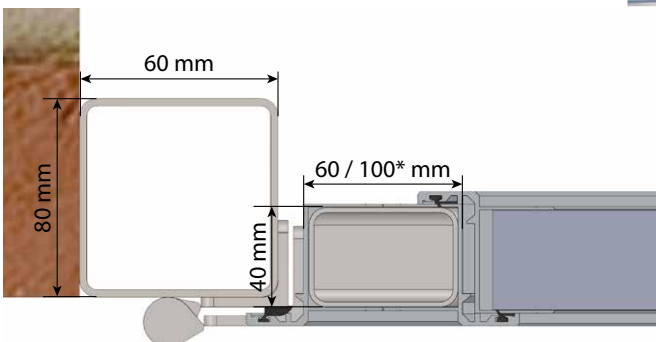

*100x40 mm mit 3-Punkt-Schloss

Paneelvielfalt

Ryterna erzeugt eine große Vielfalt von Torpaneelen. Neben den Standardpaneelen Sicke und Macrorib kann jedes Industrietor auch mit sämtlichen Paneelen aus unserem exklusiven Garagentorprogramm gefertigt werden. (glatte Paneele, Holzimitationen, Edelstahllook, Kupfer, deep matt etc.

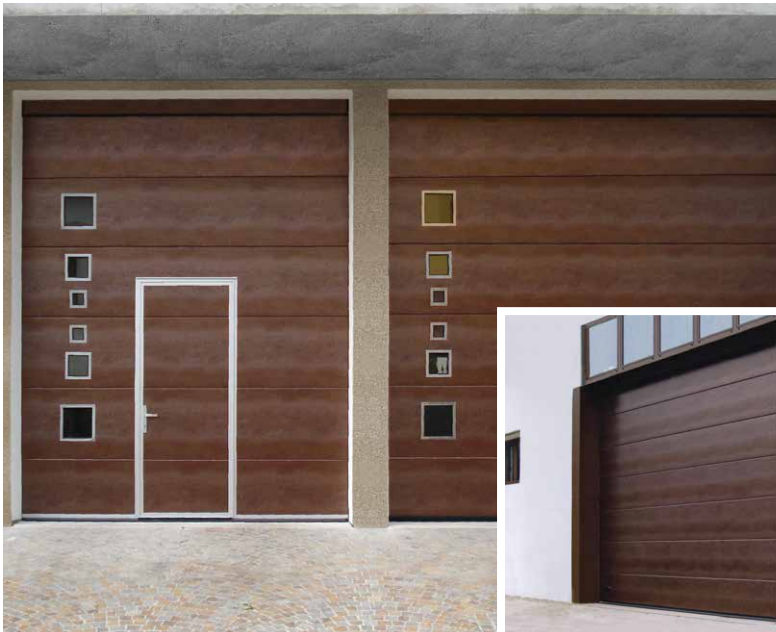

GLATT OHNE STRUKTUR

GLATT MIT STRUKTUR

MITTELSICKE

MICRORIB

TOPRIB

KASSETTE

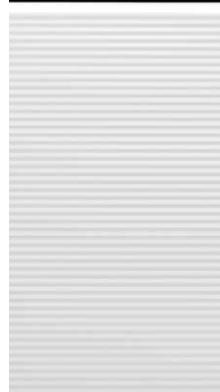
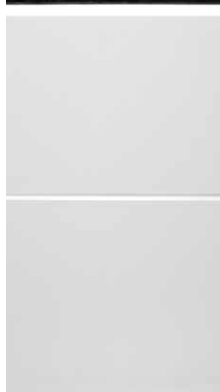
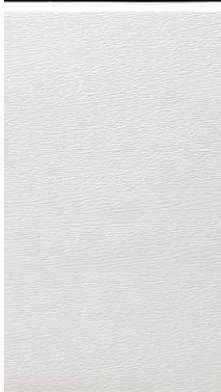

Spezial-Konstruktionen

HANGAR UND INDUSTRIETORE



SCHRÄGSCHNITT



SCHIFFSWERFTTÖRE 7 METER BREITE & 12 METER HÖHE

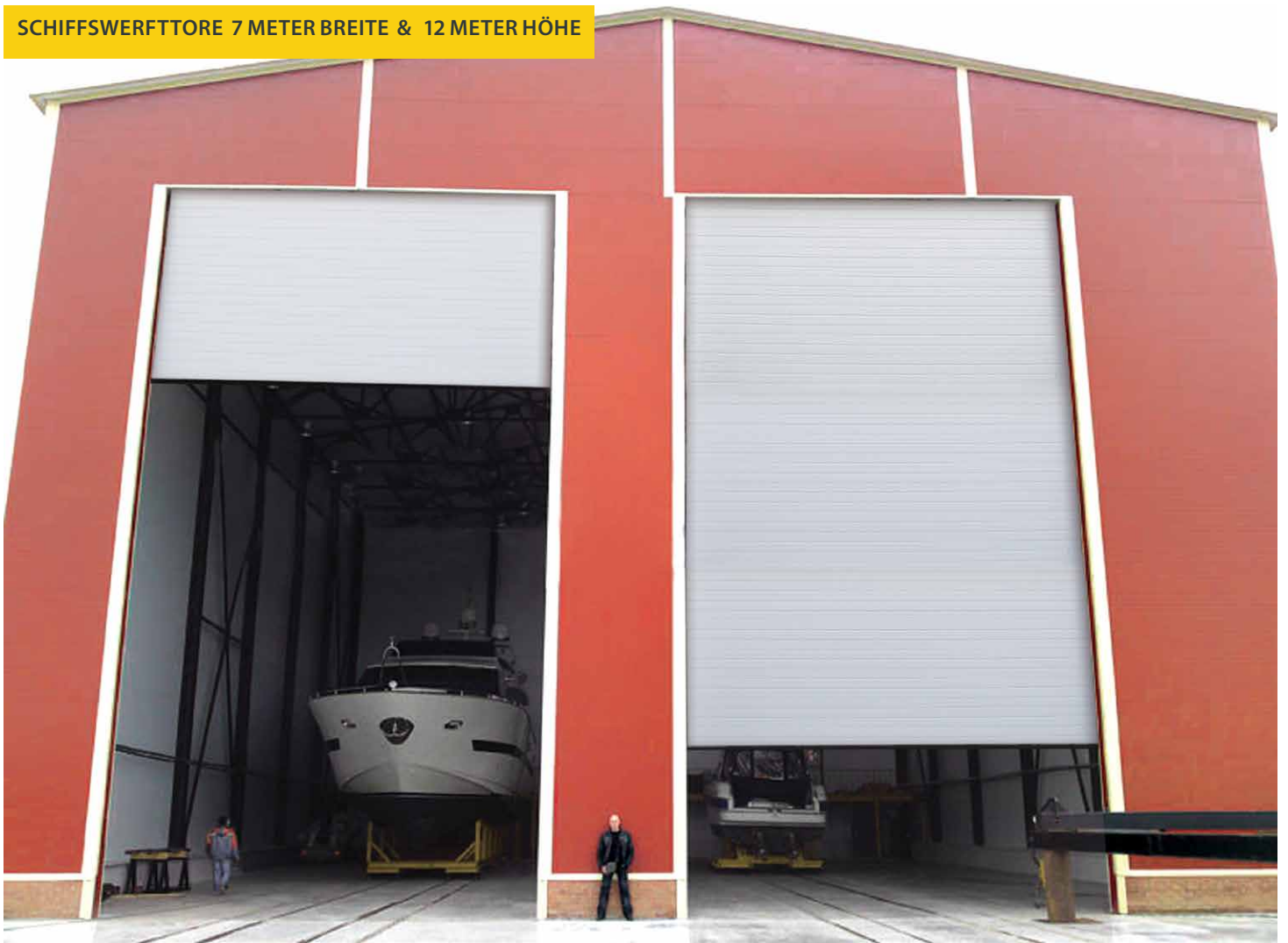

KRAFTWERKSTORE 4,5 METER BREITE & 11 METER HÖHE



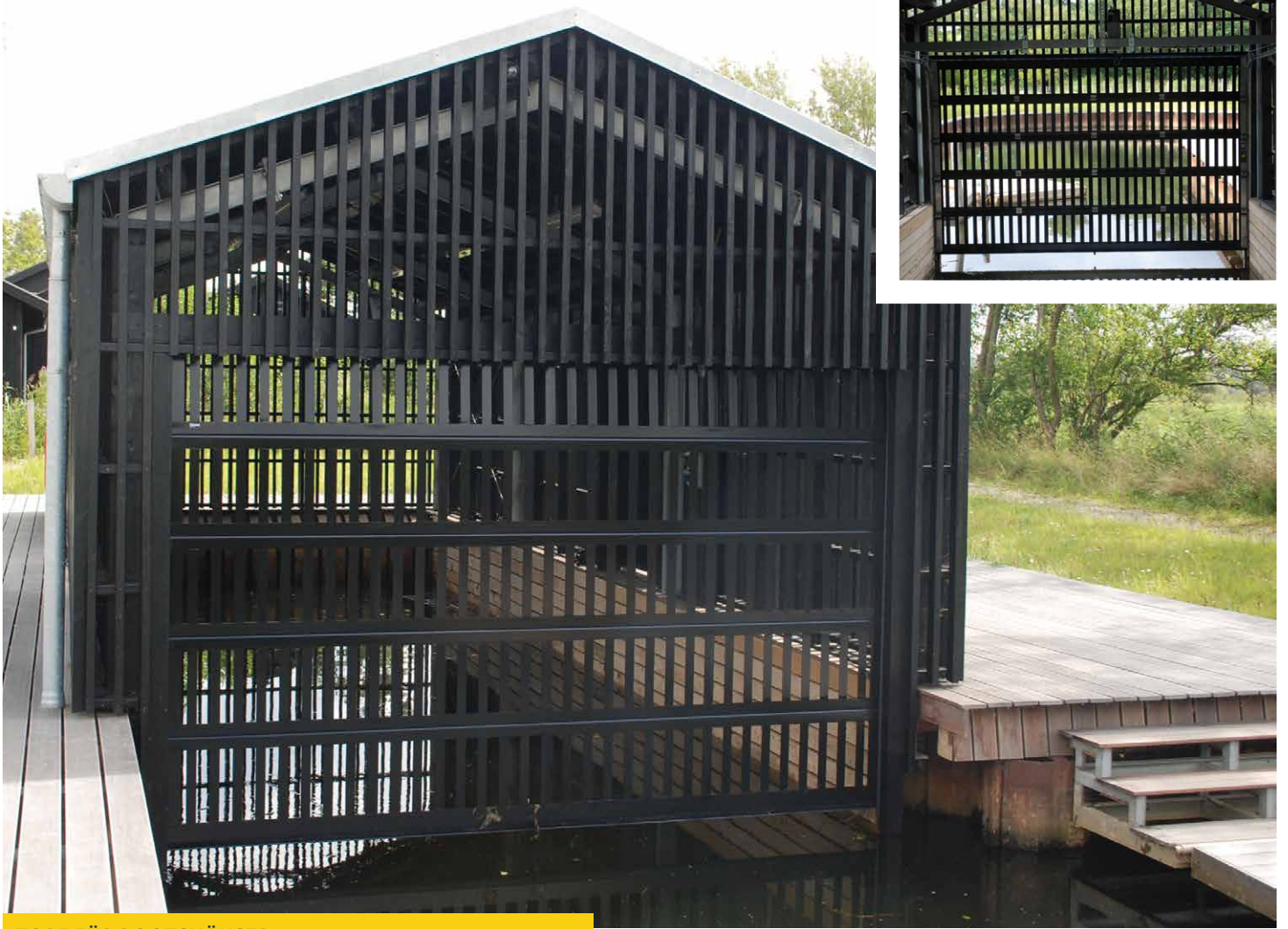

TORE FÜR BOOTSHÄUSER





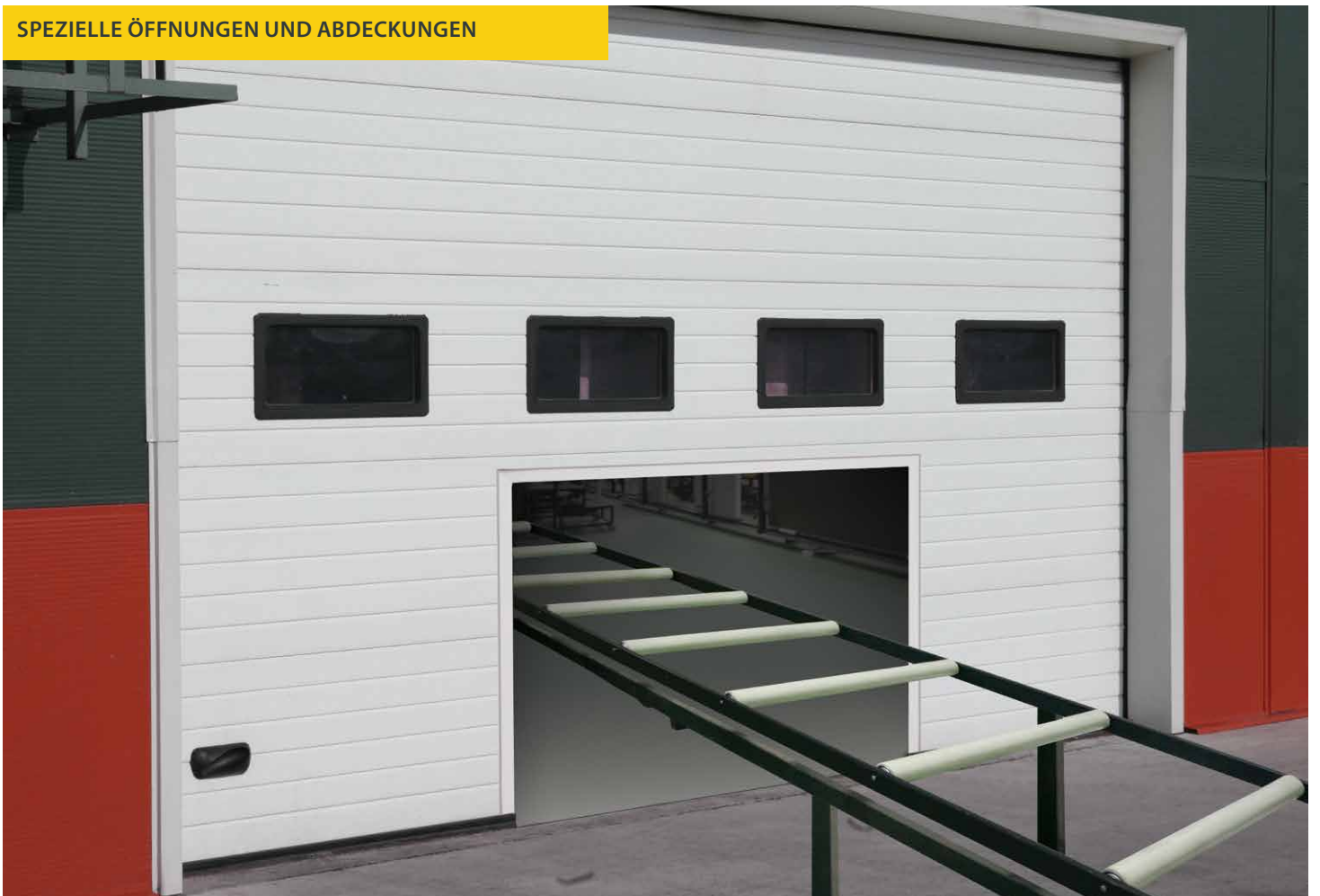

DURCH DIE BEINAHE GRENZENLOSE ERFÜLLUNG INDIVIDUELLER FARBWÜNSCHE GEWINNEN DIESE BESONDERS HOCHWERTIGEN TORE NOCH ZUSÄTZLICH AN ATTRAKTIVITÄT.



MIT EINER EINGEBAUTEN SCHLUPFTÜRE SPAREN SIE WERTVOLLE ENERGIE





MIT UNSEREN SPEZIELLEN FERTIGUNGSANLAGEN KÖNNEN WIR EINERSEITS RATIONELL UND ANDERERSEITS AUCH INDIVIDUELL PRODUZIEREN. DIE BANDBREITE REICHT VOM SPEZIELLEN TOR NACH IHREN INDIVIDUELLEN WÜNSCHEN, BIS HIN ZU SERIENTOREN FÜR GROSSOBJEKTE MIT VERLADEBRÜCKEN.





GEBEN SIE MEHR LICHT, INDEM SIE FENSTER ODER PANELEE MIT VOLLSTÄNDIGER ANSICHT WÄHLEN.





BESUCHEN SIE UNS AUF WWW.RYTERNA.DE



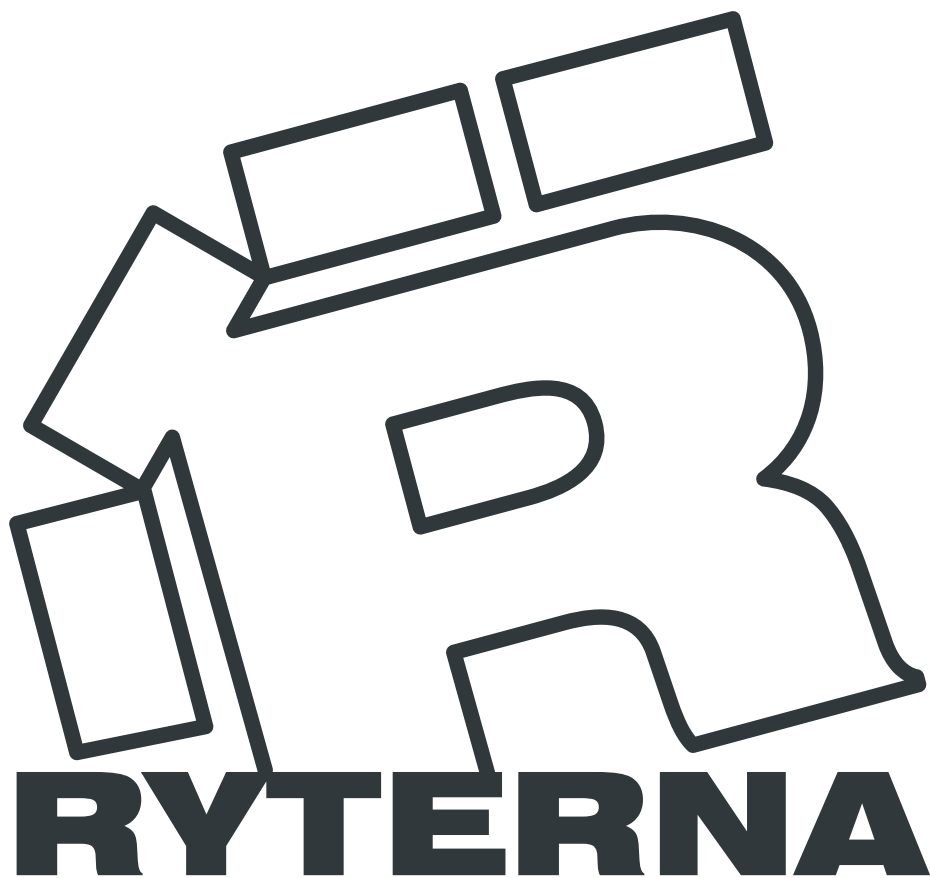

Die Bilder in diesem Katalog stellen verschiedene Konfigurationen dar und können zusätzliche Zubehörteile enthalten, die nicht zum Standard gehören. • Ryterna behält sich das Recht vor, Verbesserungen einzufügen und Designs zu aktualisieren, ohne vorab hierüber zu informieren. • Die in dieser Broschüre abgebildeten Farben dienen nur der Darstellung und können von den Farben des tatsächlichen Produkts abweichen. • **Alle Rechte vorbehalten.** • Eine unbefugte Reproduktion oder Verteilung dieses Katalogs, im Ganzen oder teilweise, ist nur mit der Einwilligung von **RYTERNA** möglich.

2024.04.01 • DE

RYTERNA
WEBSEITE ryterna.de



RYTERNA
VIRTUELLEN RUNDGANG

