

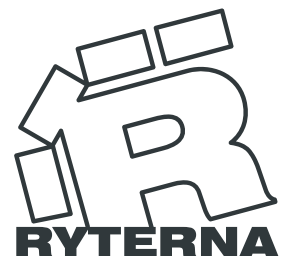

PORTES DE GARAGE

by RYTERNA





04	LA MEILLEURE OPTION	54	DESIGN ASSORTI
06	PLEIN	56	PORTE DE SERVICE
10	PLEIN LISSE	58	PORTILLON INCORPORÉ
16	PLEIN LISSE PLUS	60	ÉLÉMENTS DE DÉCOR
18	SLIM-LINE	62	PANNEAU FV
20	LIGNÉ	62	HUBLOT PVC
22	MONOLIGNE	63	HUBLOT INOX
28	LIGNE SUPÉRIEURE	65	QUINCAILLERIE TYPE R40
30	MACROLIGNE ET MICROLIGNE	67	QUINCAILLERIE TYPE TL
32	RETRO	69	QUINCAILLERIE TYPE SH2
36	ALUMAX	71	QUINCAILLERIE TYPE SSD
40	OKOUME	72	FAUX PANNEAUX ET CADRES
42	CASSETTE	73	ACCESSOIRES
44	PORTE DE GARAGE BATTANTE	74	SUR MESURE
50	PORTE DE GARAGE LATÉRALE		

SOMMAIRE

La meilleure option

RYTERNA



Un arrêt solutions complètes.

Une large gamme de produits : portes de garage, portes industrielles, portes à grande vitesse, portes d'entrée, portails et clôtures. Des solutions complètes et assorties d'un seul fabricant.



Durabilité de la porte.

Peau d'étain de panneau extra épaisse à la fois à l'extérieur et à l'intérieur : 0,5 mm sur le stuc et le grain de bois, 0,7 mm sur les panneaux au design lisse. Les portes de garage durables et plus sécurisées ont une durée de vie plus longue.



Options d'étanchéité.

Nous proposons deux choix d'étanchéité supérieure et quatre choix d'étanchéité inférieure pour les portes sectionnelles. Ainsi, vous pouvez obtenir la meilleure étanchéité possible aux intempéries qui peut compenser certains inconvénients du bâtiment.



Panneau choix d'épaisseur.

4 options d'épaisseur de panneau (30, 40, 60, 80 mm) - s'adapte à presque tous spécifications du client.

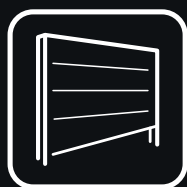

Adaptation aux pentes.

Dans le cas d'une allée en pente latérale, le panneau inférieur est conçu pour épouser la pente, ce qui permet d'installer une porte sectionnelle avec une étanchéité parfaite.

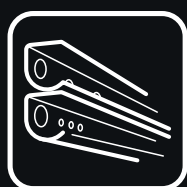

Rails fort.

Les rails de guidage sont fabriqués en métal de 1,5 ou 2 mm d'épaisseur pour garantir une construction solide, une installation simple et un fonctionnement fluide.



En pente système de rails.

Le système de rail de guidage incliné fait partie de notre gamme de produits standard. Une solution gain de place pour les locaux résidentiels et industriels.



Emballage ergonomique.

Notre emballage ergonomique permet une manipulation facile des portes et le transport sans nécessiter d'équipement de levage spécialisé dans l'entrepôt et sur le site d'installation.



Dimensions personnalisées.

Tous les produits sont fabriqués sur commande pour une installation rapide et précise sans frais supplémentaires de découpe ou d'ajustement sur site.



Grande variété de couleurs.

Nous pouvons peindre dans presque toutes les couleurs RAL, NCS et BS. Un large éventail de choix de couleurs répondra aux exigences de conception les plus élevées.



Manager personnel.

Rapide et réponses professionnelles aux demandes. Permet au représentant de coordonner les ventes avec le client final de manière plus efficace.



Respect des promesses.

Production et livraison à temps à l'endroit convenu au prix convenu. Nous aidons le représentant à établir et à maintenir une bonne réputation auprès du client final.



Périodes de garantie.

Garantie 10 ans pour les panneaux, 5 ans garantie pour les pièces mobiles.

*Une garantie de 5 ans est accordée pour les pièces d'usure telles que les ressorts, les câbles, les tambours, les rouleaux, les charnières sur les portes de garage sectionnelles résidentielles TL40, TL60, R30, R40, R60 dans des conditions d'utilisation normales, avec un maximum de 5 cycles d'ouverture-fermeture par jour.

*Période de garantie de 10 ans pour les sections de porte de garage contre la rouille à travers ou le délaminage de la mousse.



Plein

Le panneau plein avec sa surface Stucco ou Woodgrain offre un design qui complète aussi bien les habitations de styles classiques que modernes. Son style est subtil et minimaliste mais il est sublimé quand il est décoré de hublots Inox et de décors en applique. Le panneau plein existe en RAL standard 9016 et laqué selon les coloris de la palette RAL.



Autres couleurs de la palette RAL



RAL 9016

RAL 7016

COULEURS STANDARD

PLEIN
RAL 7016
WOODGRAIN
DÉCOR PERSONNALISÉ
GRILLE DE VENTILATION



Stucco

Woodgrain

TEXTURE DE SURFACE



PLEIN
RAL 7016
STUCCO
DÉCOR AW-14



PLEIN
RAL 9016
WOODGRAIN



PLEIN
RAL 7016
WOODGRAIN
DÉCOR A-39



PLEIN
RAL 9006
WOODGRAIN
DÉCOR PERSONNALISÉ



PLEIN
RAL 6009
WOODGRAIN
DÉCOR PERSONNALISÉ

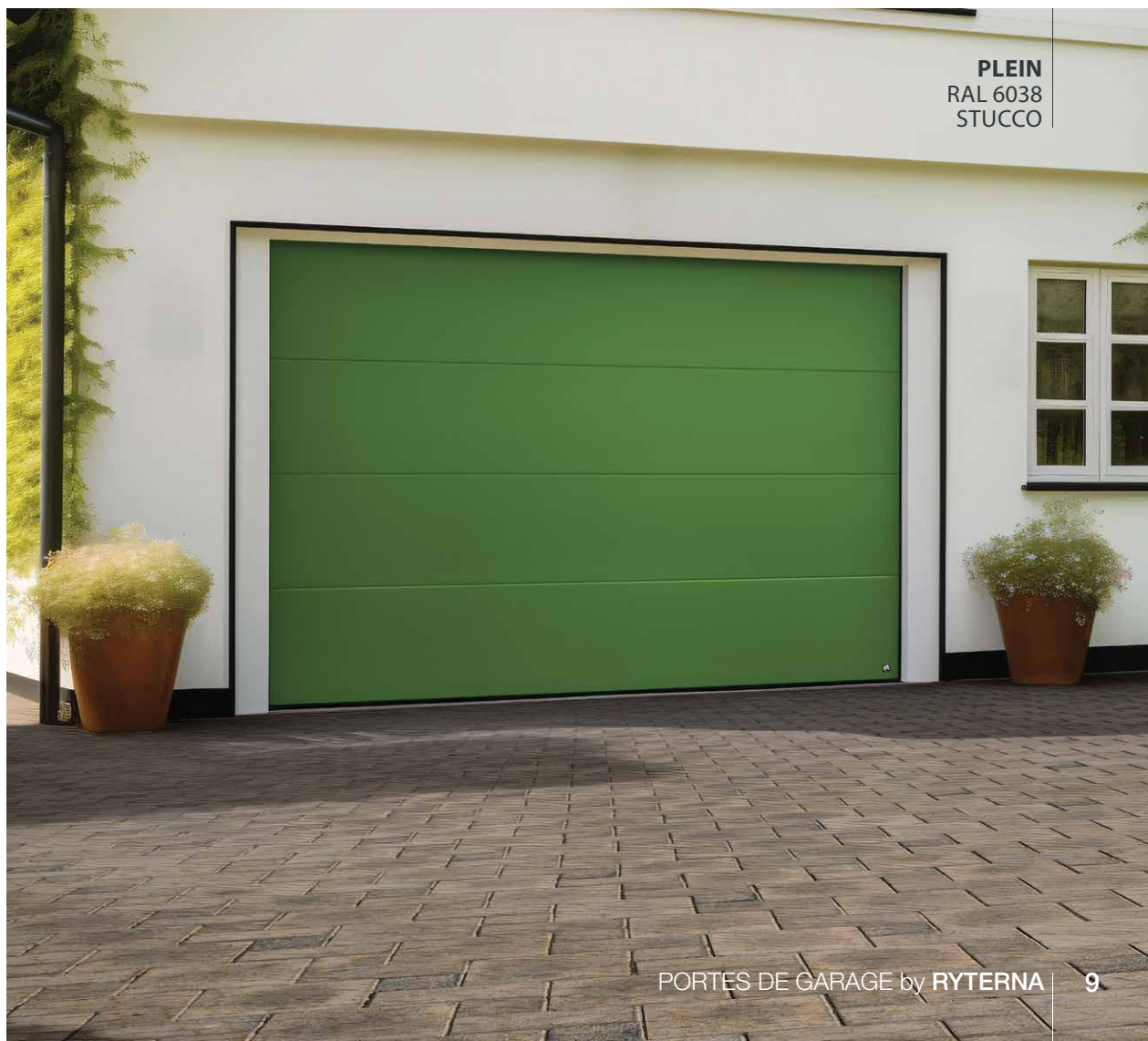

PLEIN
RAL 6038
STUCCO

Plein lisse

Le panneau Plein lisse présente une surface totalement lisse. Le doublage acier de ce panneau lui confère solidité et performance. Cette porte, au top de l'esthétique, donne un style exceptionnel à l'habitation. La surface lisse est sublignée par l'ajout de hublots inox et de décors en applique.

Autres couleurs de la palette RAL



RAL couleurs perlées



RAL 9016 RAL 9006 RAL 9004 RAL 7016

COULEURS STANDARD

PLEIN LISSE

RAL 5003
LISSE
DÉCOR PERSONNALISÉ

TEXTURE DE SURFACE

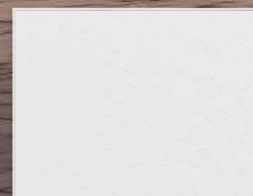

Lisse



PLEIN LISSE
RAL 7016
LISSE
DÉCOR AW-15



PLEIN LISSE
RAL 1013
LISSE
DÉCOR A-29



PLEIN LISSE
RAL 7040
LISSE
DÉCOR AW-13



PLEIN LISSE
RAL 9006
LISSE
DÉCOR PERSONNALISÉ, RAL 2004



PLEIN LISSE
RAL 9004
LISSE





PLEIN LISSE
RAL 7016
LISSE
DÉCOR PERSONNALISÉ

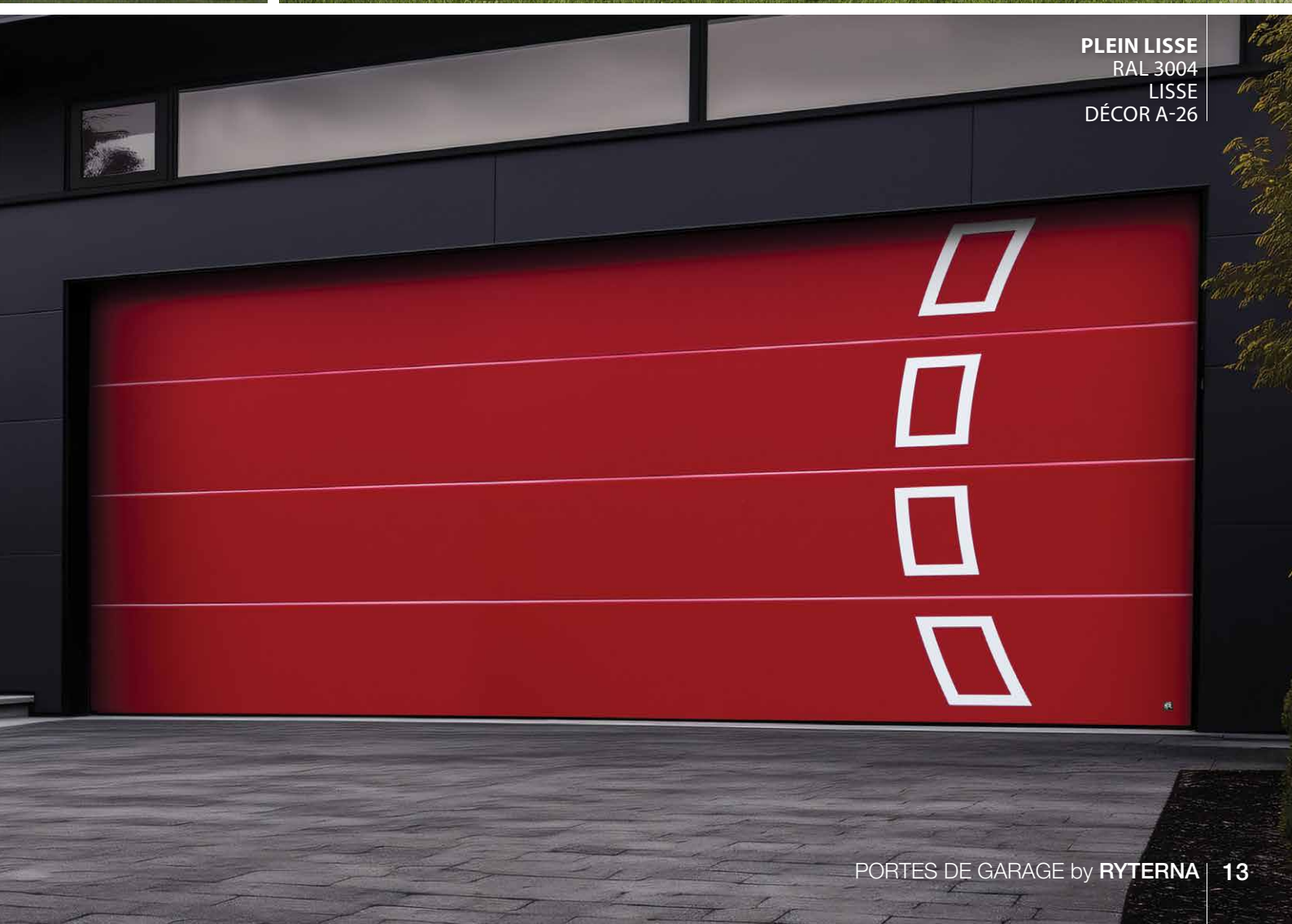

PLEIN LISSE
RAL 3004
LISSE
DÉCOR A-26



PORTE D'ENTRÉE RD80
RAL 7016
DESIGN 303



PLEIN LISSE
RAL 7016
LISSE

Plein lisse plus

Revêtements exclusifs

Élevez l'esthétique moderne à un nouveau niveau. Ces portes exclusives laminées présentent une surface parfaitement lisse, idéale pour s'harmoniser avec des fenêtres en acier inoxydable sophistiquées ou des éléments décoratifs. Les finitions disponibles, y compris l'acier inoxydable, le gris anthracite métallique et le cuivre, ajoutent une touche d'élégance et de distinction, garantissant que votre porte ne fait pas seulement partie de votre maison, mais qu'elle est un élément remarquable de votre design extérieur.



PLEIN LISSE PLUS
MÉTALLIQUE ANTHRACITE
LISSE



**SURFACE
STANDARD**



PLEIN LISSE PLUS
INOX
LISSE

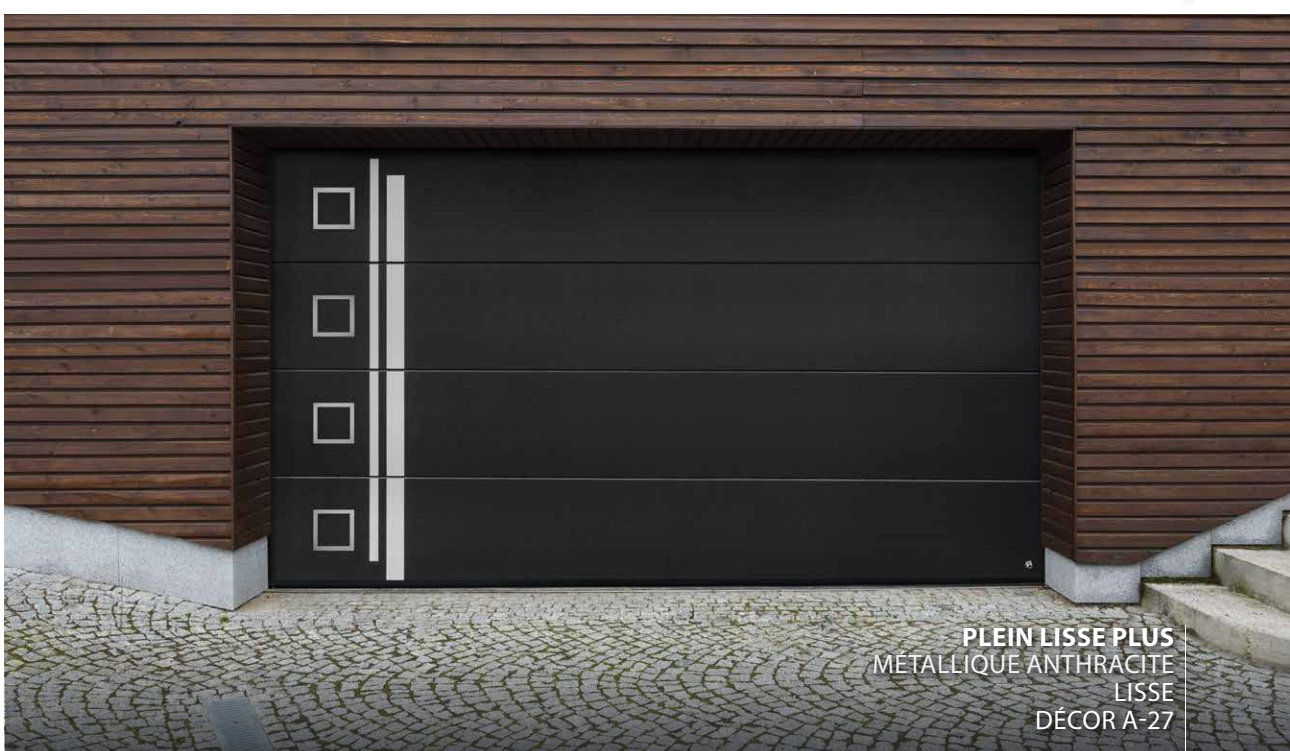

PLEIN LISSE PLUS
MÉTALLIQUE ANTHRACITE
LISSE
DÉCOR A-27



PLEIN LISSE PLUS
CUIVRE
LISSE

Slim-Line

Combinaison de panneaux Lisse et de panneaux vitrés donne pour cette porte une vue très spéciale. Nous appelons ce design de la porte - Slim-Line.

Les différents types de vitrages sont disponibles. Hauteur de hublot peut varier de 50 à 100 mm. Vitrage avec illumination LED à l'intérieur faire la porte magnifique le jour et la nuit. Vitrage continu - jusqu'à 3 mètres.



Autres couleurs de la palette RAL



COULEURS STANDARD

SLIM-LINE
RAL 9004
LISSE

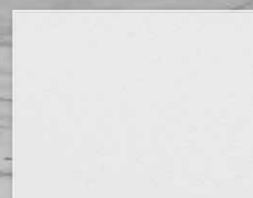

TEXTURE DE SURFACE

Lisse



SLIM-LINE
RAL 1013
LISSE
DÉCOR PERSONNALISÉ, RAL 2004

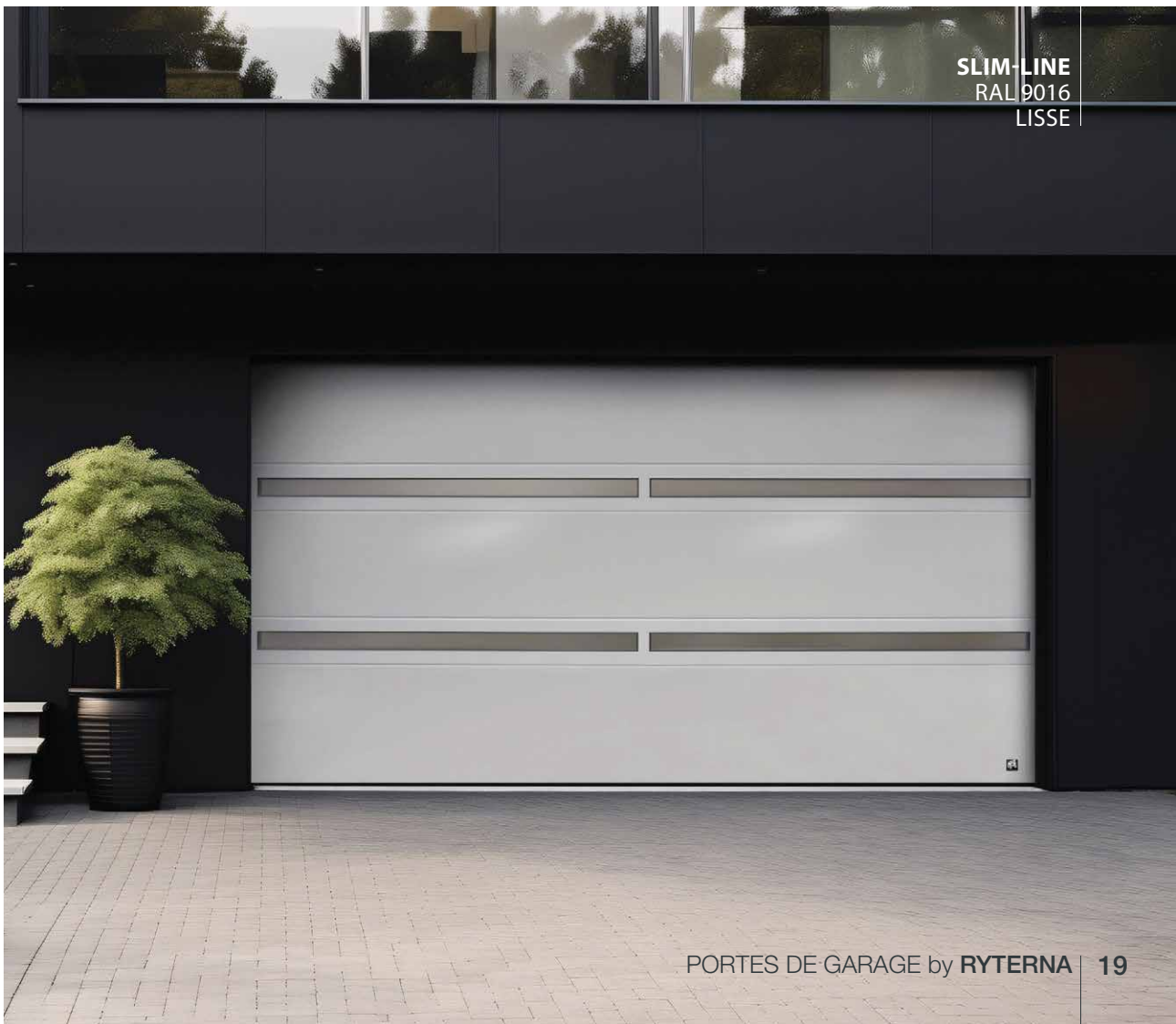

SLIM-LINE
RAL 9016
LISSE

Ligné

Des lignes horizontales tous les 10 cm donnent à ce modèle un aspect à la fois léger et très robuste. C'est un style contemporain qui se marie aisément avec tous les types d'architecture. La porte lignée est souvent combinée avec des panneaux Full Vision, adaptables de toutes les couleurs et aussi avec le ton bois Chêne doré. La porte sectionnelle de type Ligné est la meilleure solution pour les grandes dimensions, elle peut être fabriquée jusqu'à 10 mètres de long.

Autres couleurs de la palette RAL



COULEURS
STANDARD

LIGNÉ
RAL 7016
STUCCO



TEXTURE
DE SURFACE

Stucco

Woodgrain



LIGNÉ
RAL 8017
STUCCO



LIGNÉ
RAL 9016
WOODGRAIN

Monoligne

La porte sectionnelles Monoligne est composée d'une rainure au milieu de chaque panneau et donne une impression de solide planche de bois. C'est un style très tendance à travers toute l'Europe. Le panneau Monoligne existe en aspect Woodgrain, Stucco et Lisse. Standard en RAL 9016 ou laqué dans tous les coloris de la gamme RAL. Le ton bois du panneau Monoligne est toujours d'aspect Lisse. Il existe en ton Chêne clair, Chêne doré, Vieux chêne, Chêne foncé, Acajou et Winchester.



Autres couleurs de la palette RAL



COULEURS STANDARD



IMAGES BOIS (LISSE)

MONOLIGNE
RAL 9016
WOODGRAIN



TEXTURE DE SURFACE

Stucco

Woodgrain

Lisse



MONOLIGNE
RAL 6009
LISSE

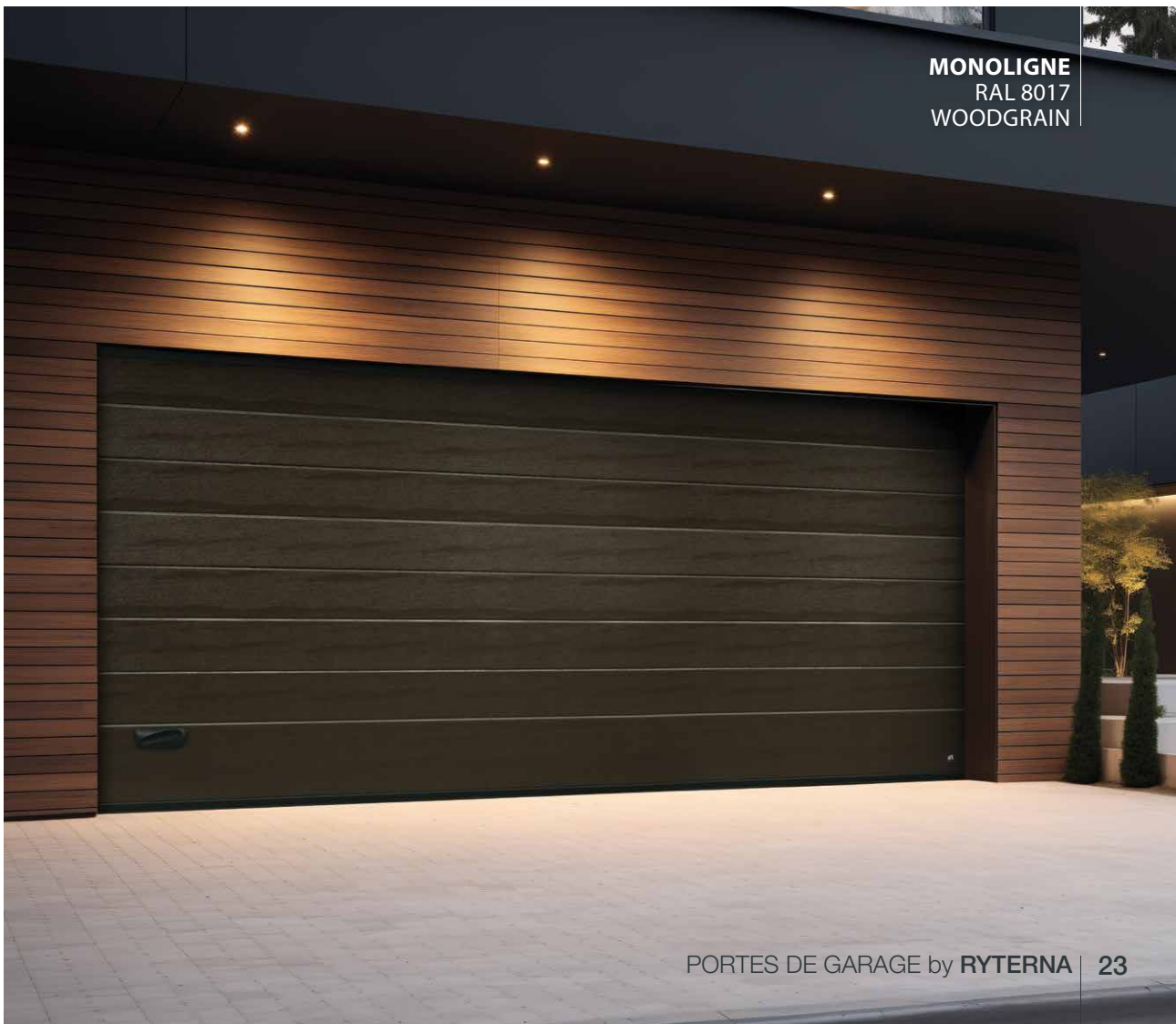

MONOLIGNE
RAL 8017
WOODGRAIN



MONOLIGNE
RAL 7016
LISSE

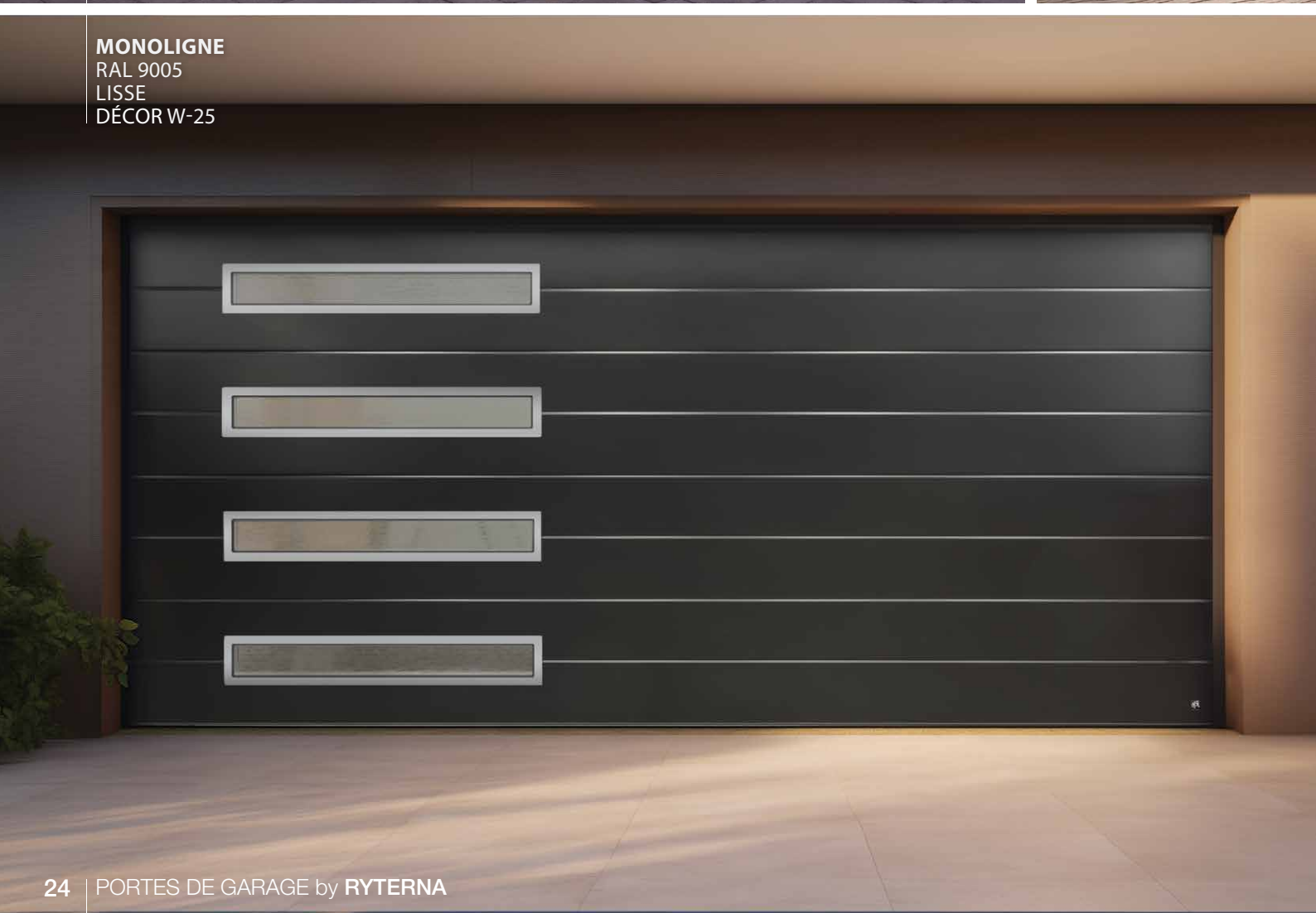

MONOLIGNE
RAL 9005
LISSE
DÉCOR W-25



MONOLIGNE
CHÊNE FONCÉ
LISSE
GRILLE DE VENTILATION



MONOLIGNE
WINCHESTER
LISSE



MONOLIGNE
VIEUX CHÊNE
LISSE
DÉCOR PERSONNALISÉ



PORTE D'ENTRÉE RD80
VIEUX CHÊNE
DESIGN 306

Ligne Supérieure

Élégance

Conception à double rainure, ce qui en fait l'une des options les plus accrocheuses disponibles aujourd'hui. Son trio de lignes doubles divisant nettement la surface de la porte la distingue de la concurrence, offrant un mélange unique de simplicité et de sophistication. Opter pour une finition à effet métallisé ou nacré peut encore rehausser son attrait, transformant la porte de garage en un remarquable caractère de l'extérieur de votre maison.



Autres couleurs de la palette RAL

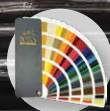

RAL couleurs perlées



RAL 9016

RAL 7016

COULEURS STANDARD

LIGNE SUPÉRIEURE
RAL 7003
LISSE

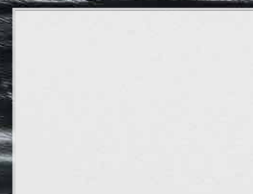

TEXTURE DE SURFACE

Lisse



LIGNE SUPÉRIEURE
RAL 7016
LISSE
DÉCOR PERSONNALISÉ



LIGNE SUPÉRIEURE
RAL 7037
LISSE
DÉCOR PERSONNALISÉ

Macroligne et Microligne

La surface du Macroligne est Stucco et forme des vaguelettes tous les 20 mm. Un style moderne compatible à la fois avec les habitations et les industries. Le panneau Macroligne existe en RAL 9016, RAL 9007 et RAL 7016 standard ou laqué selon la palette RAL.

La force de cette porte lisse se trouve dans sa surface composée de légères vaguelettes tous les 10 mm. Ce panneau très design peut donner un look unique à votre garage quand il est agrémenté de hublots inox.

MACROLIGNE
RAL 7016
STUCCO

Autres couleurs de la palette RAL

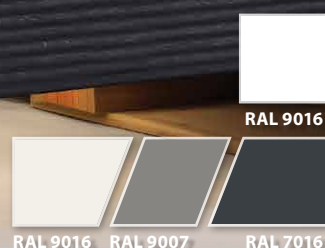

COULEURS STANDARD (MICROLIGNE)

COULEURS STANDARD (MACROLIGNE)

TEXTURE DE SURFACE



Surface Stucco ondulée de 20 mm Macroligne

Surface Lisse ondulée de 10 mm Microligne



MICROLIGNE
RAL 9016
LISSE



MACROLIGNE
RAL 8001
STUCCO
GRILLE DE VENTILATION

Retro

S'accorder avec le patrimoine

La porte Rétro, conçue pour compléter l'esthétique architecturale des bâtiments, présente des sections nervurées ornées de planches Woodgrain, rehaussant son apparence. Il est équipé de charnières et de poignées métalliques de style traditionnel, offrant une touche classique, avec des options de conceptions personnalisées pour répondre aux préférences et exigences spécifiques.



PLEIN RETRO X FV
RAL 1001
WOODGRAIN



PLEIN LISSE RETRO Z FV
RAL 7016
LISSE



MONOLIGNE RETRO S
CHÊNE CLAIR
LISSE



MONOLIGNE RETRO Z
RAL 9016
WOODGRAIN

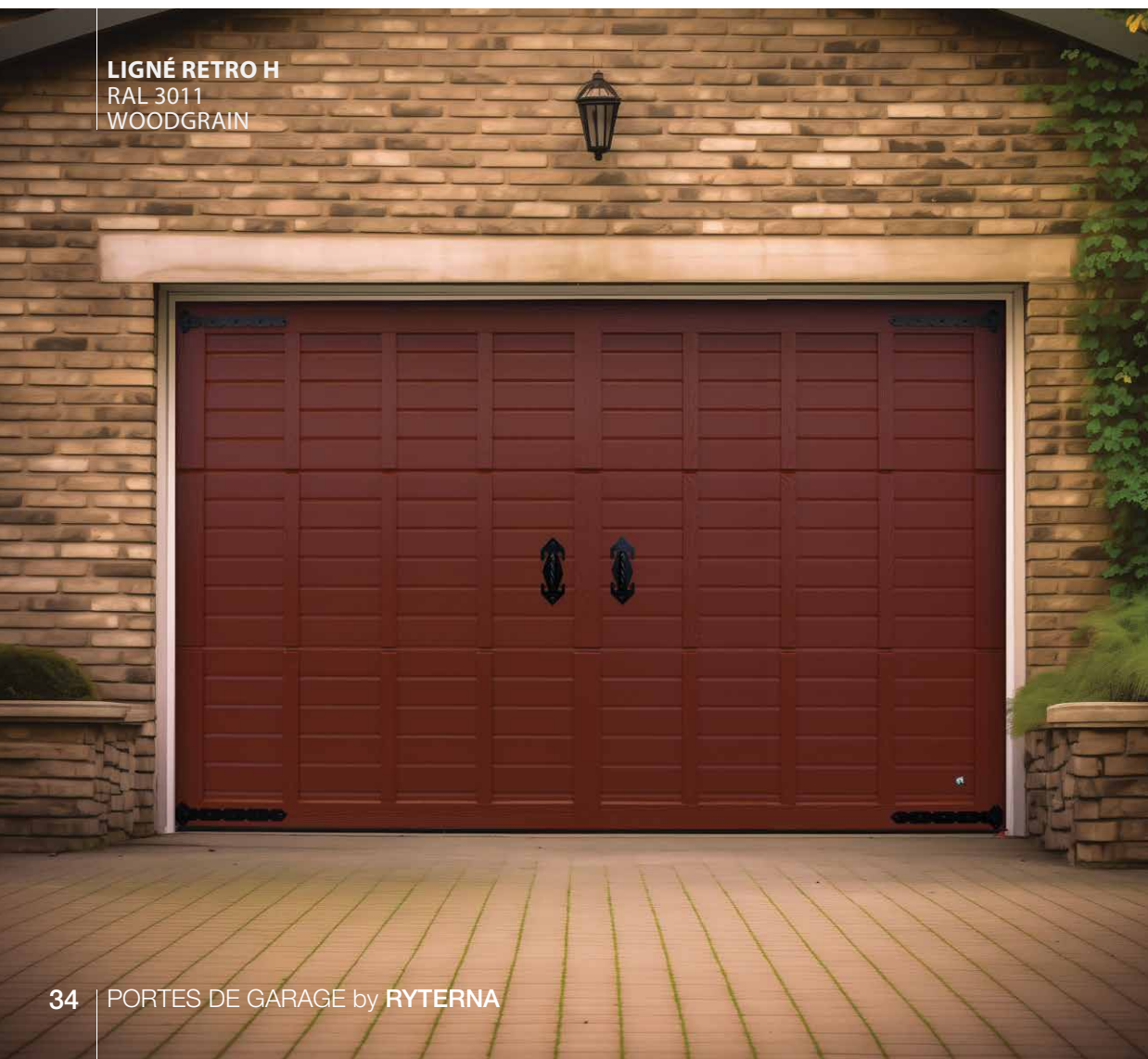

LIGNÉ RETRO H
RAL 3011
WOODGRAIN





LIGNÉ RETRO X
RAL 1014
WOODGRAIN



LIGNÉ RETRO
RAL 7015
WOODGRAIN



Alumax

Espace illimité pour la créativité

Technologie de pointe pour le design de portes de garage. Espace illimité pour la créativité! Conception de porte d'entrée et de porte de garage parfaitement assorties. Les panneaux de porte sectionnels revêtus de feuilles d'aluminium de 2,5 mm fraisées et peintes de n'importe quelle couleur RAL, y comprennent la finition métallique et décors peuvent créer une véritable œuvre d'art.

ALUMAX
RAL 7016
LISSE
DÉCOR PERSONNALISÉ

Autres couleurs de la palette RAL

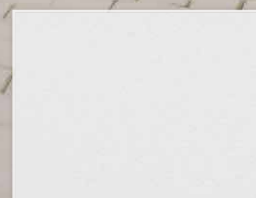

TEXTURE
DE SURFACE

Lisse



ALUMAX
RAL 8022
LISSE
DÉCOR ALU-5

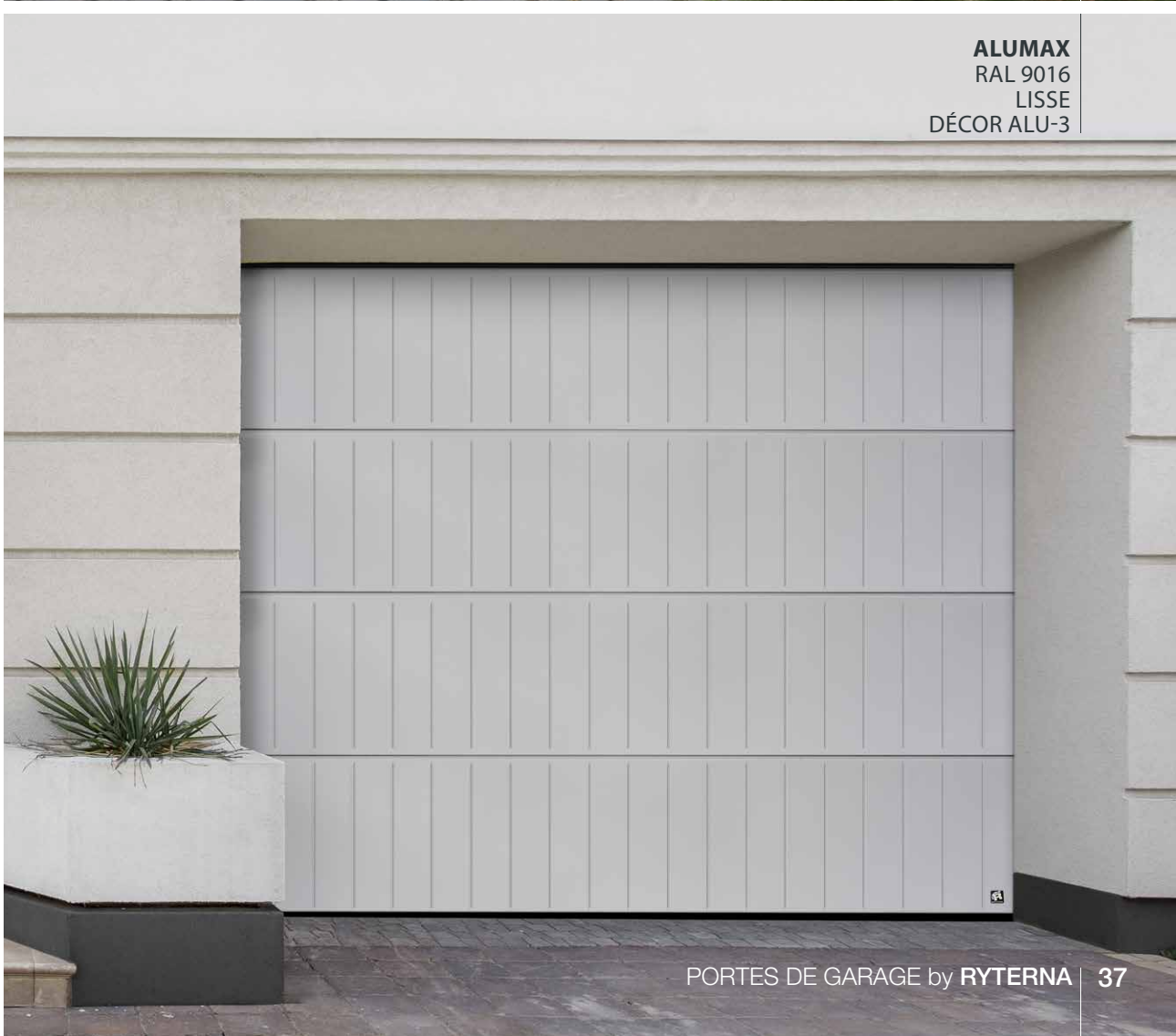

ALUMAX
RAL 9016
LISSE
DÉCOR ALU-3



ALUMAX
RAL 9016
LISSE
DÉCOR PERSONNALISÉ

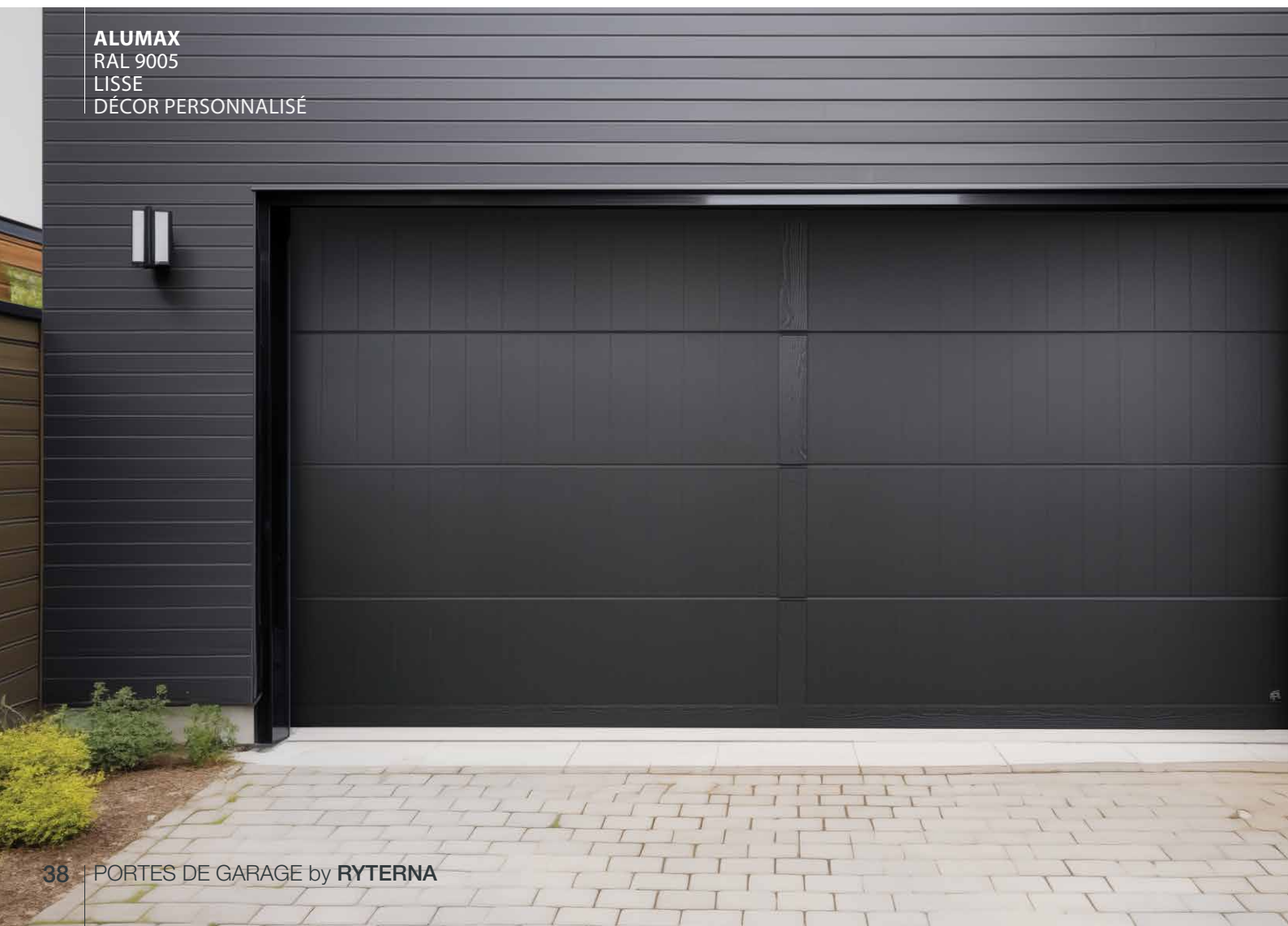

ALUMAX
RAL 9005
LISSE
DÉCOR PERSONNALISÉ



ALUMAX
RAL 7043
LISSE
DÉCOR PERSONNALISÉ

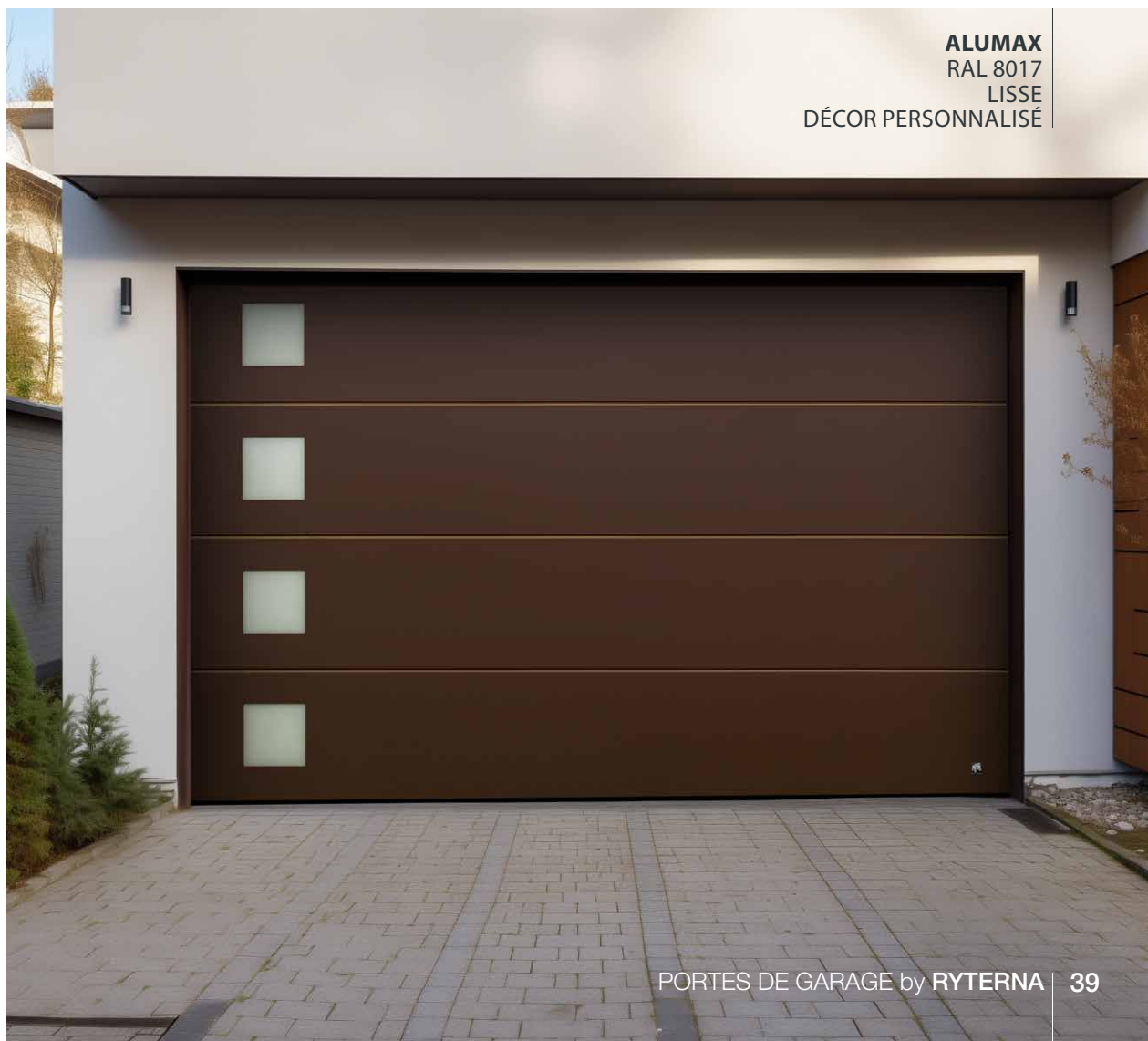

ALUMAX
RAL 8017
LISSE
DÉCOR PERSONNALISÉ

Okoume

Créez Votre style

Panneaux de portes standard revêtus de contreplaqué Okoumé de 12 mm d'épaisseur. Le bois d'okoumé extrêmement résistant à l'eau est utilisé pour la construction navale. En sculptant ou en fraisant la couche d'okoumé, nous pouvons recréer différents motifs et ornements. Peut être verni dans différentes nuances ou peint dans presque toutes les couleurs. La combinaison avec des fenêtres et un design spécifique répondront aux exigences les plus strictes en matière de zones de conservation. Deux couches d'apprêt et trois couches de vernis ou de peinture offrent une protection durable contre les éléments. Disponible sur tous les types de portes de garage.



Autres couleurs de la palette RAL



OKOUME
RAL 7015
DÉCOR FW-3



OKU-1



OKU-2



OKU-3

OPTIONS DE LAQUAGE



OKOUME
OKU-2
DÉCOR PERSONNALISÉ



OKOUME
OKU-3
DÉCOR OW-4

Cassette

La porte à Cassette attire par l'élégance de son style. Les cassettes rectangulaires sont joliment sculptées avec des lignes saillantes et des détails sur la surface extérieure. Ce panneau existe uniquement en Woodgrain en RAL standard 9016 et laqué dans selon les coloris de la palette RAL. Quand il y a des moulures en bois utilisées pour la décoration de la maison, le panneau cassette ton Chêne doré s'harmonise parfaitement.



CASSETTE
RAL 3000
WOODGRAIN

Autres couleurs de la palette RAL



RAL 9016

COULEURS STANDARD



TEXTURE DE SURFACE

Woodgrain



CASSETTE
RAL 9005
WOODGRAIN



CASSETTE
RAL 9016
WOODGRAIN

Porte de garage battante

Isolées, robustes, compatibles avec la plupart des opérateurs de la porte de garage. Cette porte est disponible avec toutes les conceptions, les couleurs et les modèles des panneaux. Vous pouvez choisir en option les hublots, les panneaux vitrés, les appliques, les portillon et les petportes. Les vantaux peuvent être divisés 50/50 ou 70/30, la poignée peut être à gauche ou à droite. Les couleurs standards de la poignée: noire, blanche et aluminium. En option la poignée peut être de la même couleur que la porte. Les dimensions maximales sont 3 mètres de largeur et 2,5 mètres d'hauteur.



Autres couleurs de la palette RAL



MONOLIGNE
RAL 8029
LISSE



Stucco

Woodgrain

Lisse

TEXTURE DE SURFACE



PLEIN
RAL 3003
WOODGRAIN
DÉCOR A-39

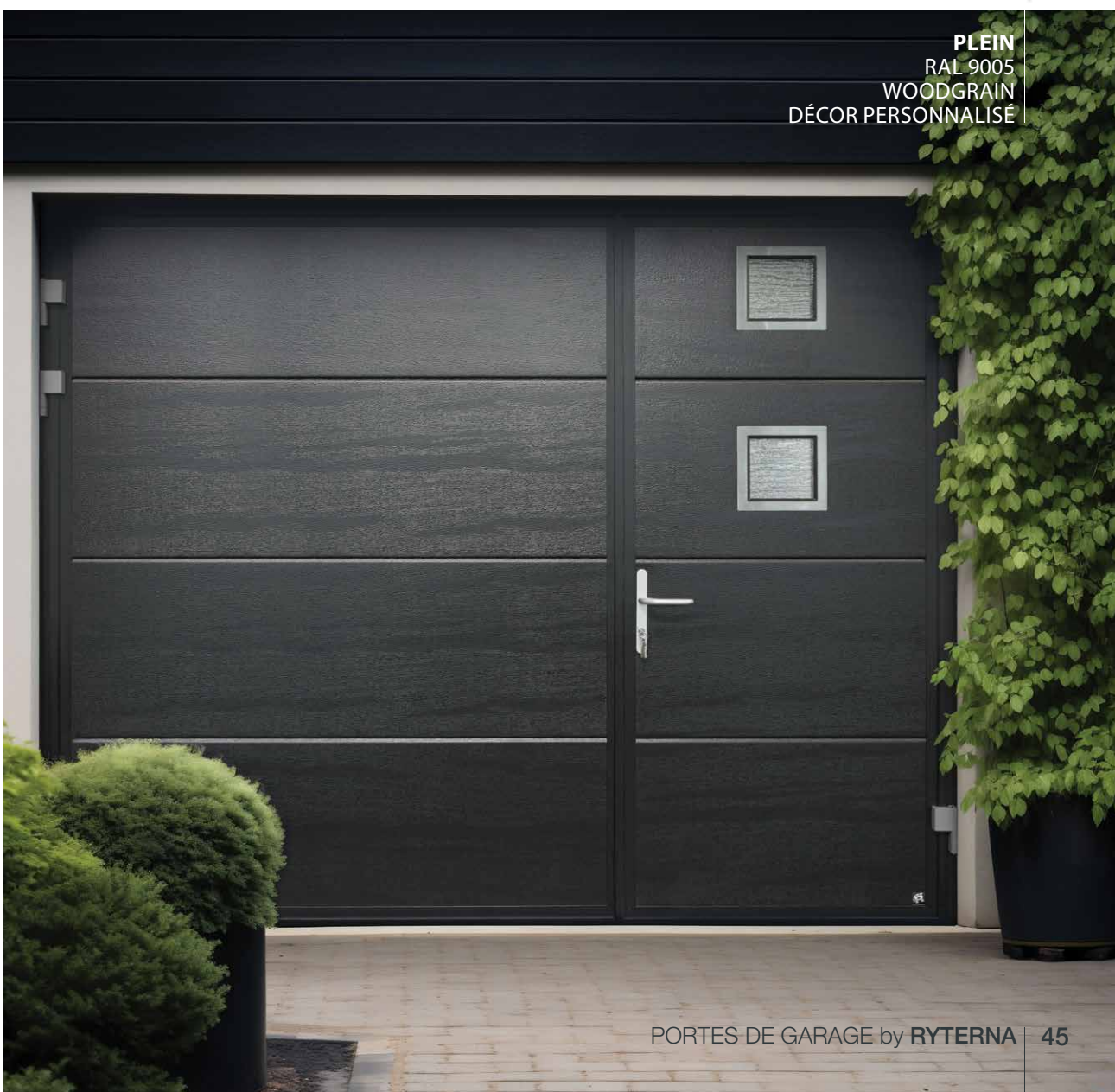

PLEIN
RAL 9005
WOODGRAIN
DÉCOR PERSONNALISÉ



MODERNE
RAL 9016
LISSE

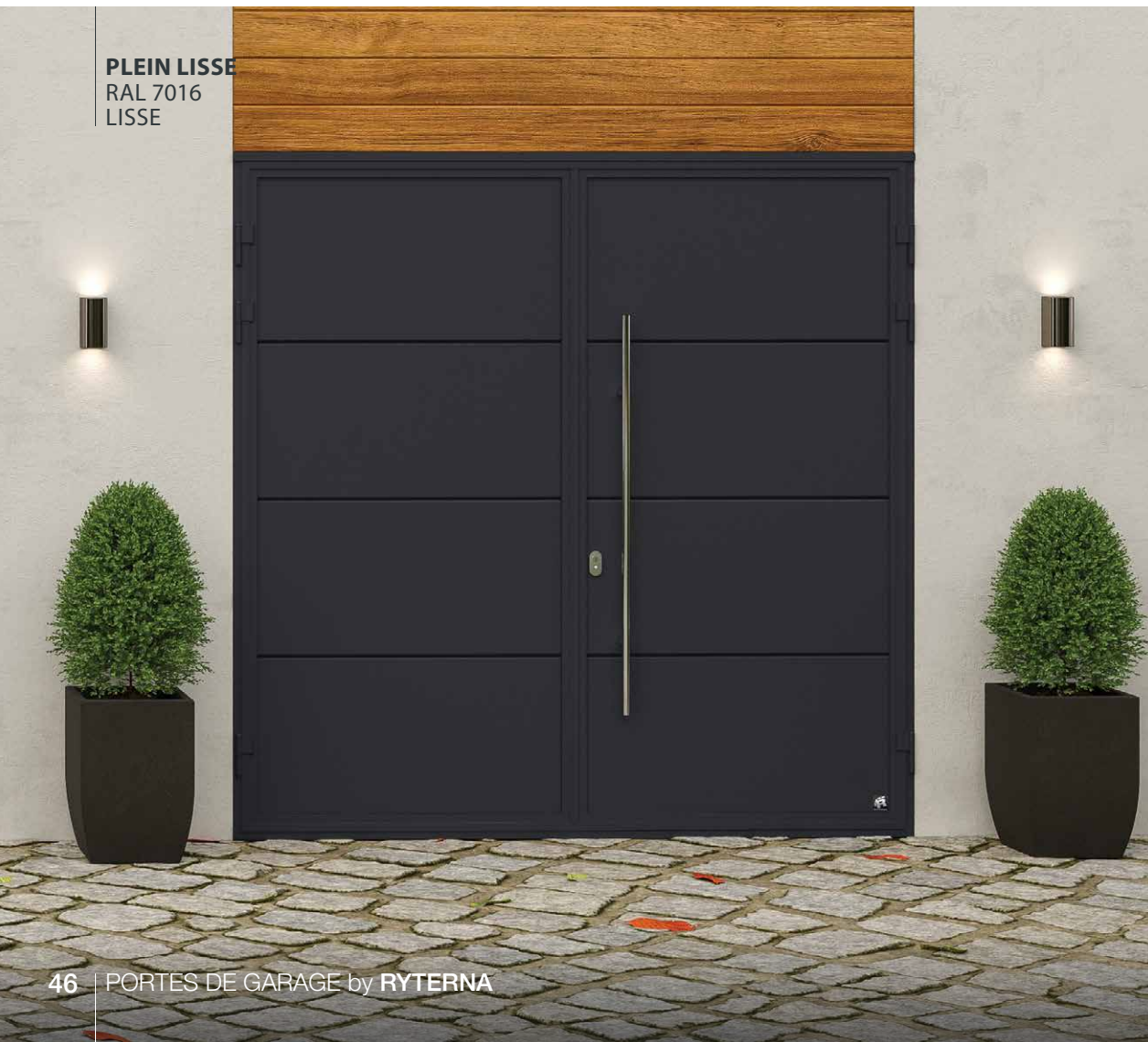

PLEIN LISSE
RAL 7016
LISSE





TRADITIONNEL
RAL 7016
WOODGRAIN

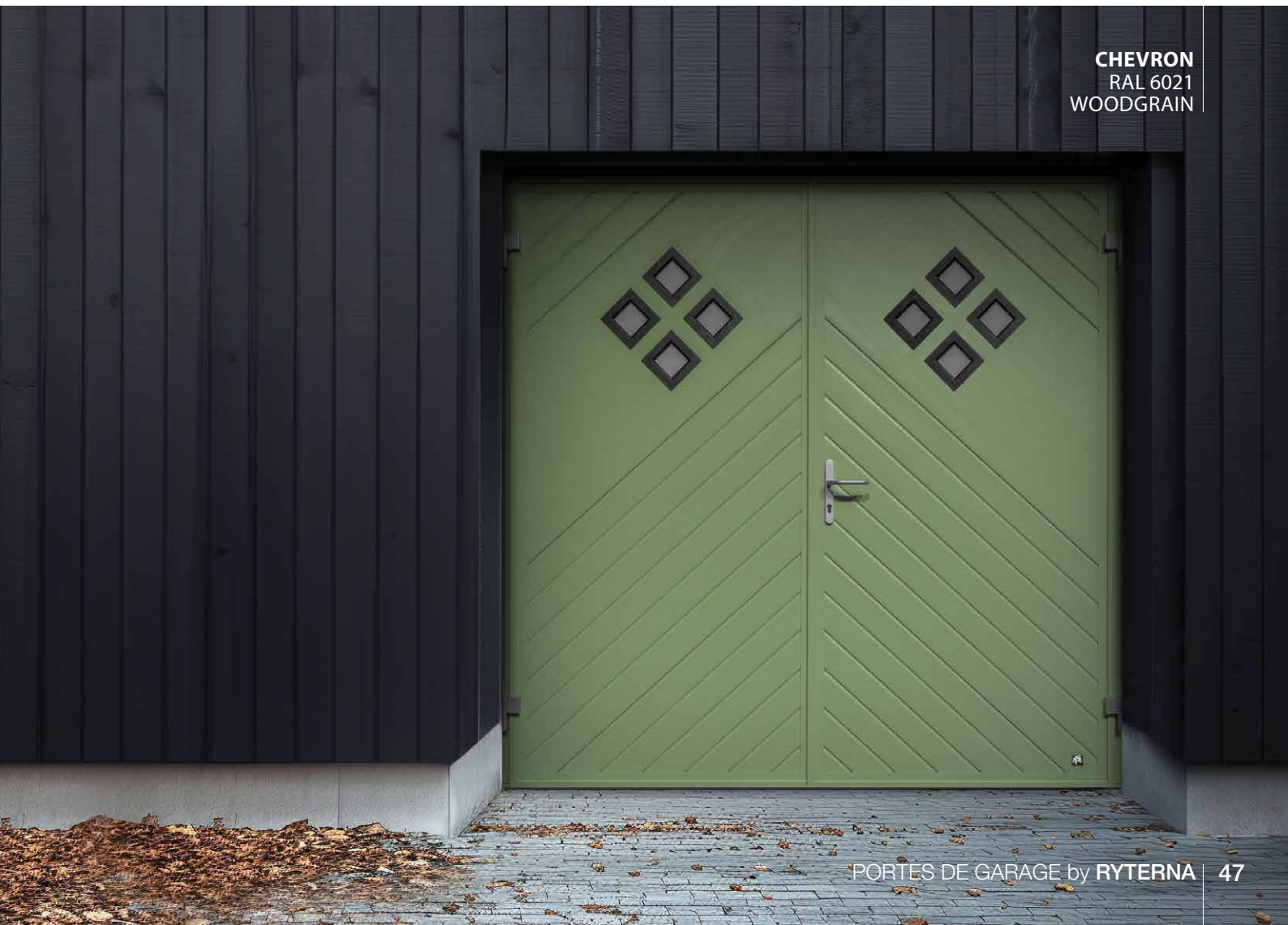

CHEVRON
RAL 6021
WOODGRAIN

Porte de garage battante Thermo



Résistance à la pluie
PN-EN12208:2001
Classe 6A



Transmission thermique
SH2T P 3000x2600 mm
~1.2 W/m²K



Résistance au vent
PN-EN12210:2016
Classe C3



SH2 THERMO P
PLEIN LISSE
RAL 7016
LISSE



SH2 THERMO S+FV
PLEIN LISSE, REMPLISSAGE DE SANDWICH
RAL 7033
LISSE



Porte de garage latérale

Cette porte offre un look élégant, une facilité d'utilisation et une longévité de fonctionnement. Grande variété de panneaux : Ligné, Monoligné, Plein, Microligné, Macroligné, Casette, vue complète. La porte peut être partiellement ouverte – pour un usage comme portillon, ou seulement pour l'ouverture de demi-porte. Pratique et thermiquement efficace. La quincaillerie en aluminium est résistant à la corrosion et nécessite pas beaucoup d'entretien. Les panneaux PU d'épaisseur de 40 mm et les joints à brosse pour tout le périmètre assurent une isolation thermique excellente. Le rail bas du sol sans obligation de construction dans le canal de plancher. Rail bas au sol sans exigence de canal de plancher intégré.

Autres couleurs de la palette RAL



COULEURS STANDARD

PLEIN LISSE
REMPLISSAGE DE SANDWICH
RAL 7032
LISSE



TEXTURE DE SURFACE

Stucco

Woodgrain

Lisse



OKOUME
RAL 7043
DÉCOR PERSONNALISÉ



OKOUME
RAL 7016
DÉCOR PERSONNALISÉ



PORTE D'ENTRÉE RD80
RAL 7016
DESIGN PERSONNALISÉ



Création illimitée
Laissez parler votre créativité

ALUMAX
RAL 7016
LISSE
DÉCOR PERSONNALISÉ

Design assorti

En alignant les éléments de conception, les matériaux et les couleurs des portes de garage et d'entrée, les propriétaires peuvent réaliser une transition harmonieuse entre les différentes zones de leur propriété. Cette unité de conception reflète non seulement l'attention portée aux détails, mais contribue également à un sentiment d'équilibre et d'élégance dans l'architecture de la maison.

PLEIN LISSE
RAL 7016
LISSE
DÉCOR DE PANNEAU D'IMAGE EN BÉTON

PORTE D'ENTRÉE RD80
RAL 7016
DÉCOR DE PANNEAU D'IMAGE EN BÉTON
DÉCOR PERSONNALISÉ



PORTE D'ENTRÉE RD80
RAL 7016
DÉCOR DE PANNEAU D'IMAGE EN BOIS
DESIGN PERSONNALISÉ

ALUMAX
RAL 7016
LISSE
DÉCOR DE PANNEAU D'IMAGE EN BOIS

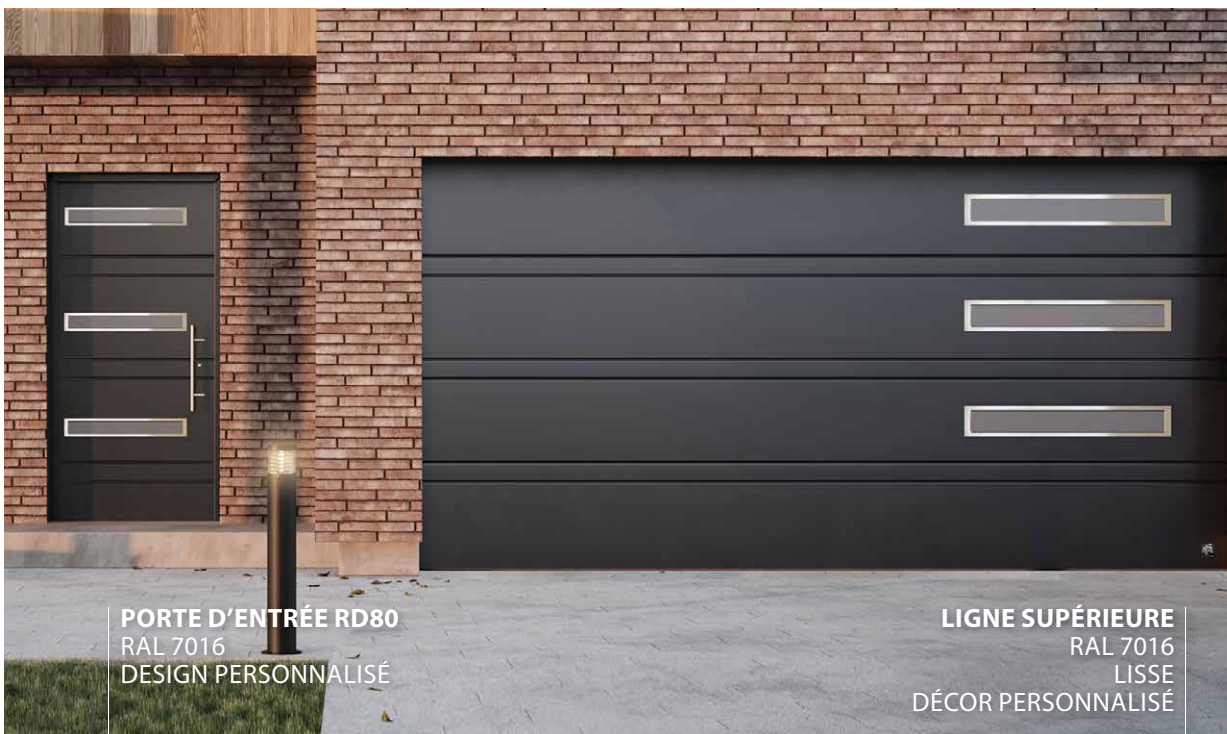

PORTE D'ENTRÉE RD80
RAL 7016
DESIGN PERSONNALISÉ

LIGNE SUPÉRIEURE
RAL 7016
LISSE
DÉCOR PERSONNALISÉ



PORTE D'ENTRÉE RD80
RAL 7016
DESIGN PERSONNALISÉ

PLEIN LISSE
RAL 7016
LISSE
DÉCOR AW-14

Porte de service

Nous fabriquons des portillons sur mesure en harmonie avec votre porte de garage. Ils sont fabriqués en panneau isolés épaisseur 40 mm - Les panneaux sont assemblés dans un profil en aluminium avec un joint caoutchouc périphérique. Les panneaux et les hublots du portillon sont alignés avec la porte sectionnelle.



MONOLIGNE
RAL 3020
WOODGRAIN



PLEIN LISSE
RAL 7016
LISSE



LIGNE SUPÉRIEURE
RAL 9006
LISSE



SLIM-LINE
RAL 9006
LISSE

Portillon incorporé

Lorsqu'une entrée supplémentaire est nécessaire et que l'on ne peut pas réaliser une porte de service, un portillon incorporé peut être la solution dans la porte sectionnelle. Le portillon incorporé peut être avec un seuil standard ou avec un seuil bas, qui est plus pratique pour y faire passer votre vélo ou autre chose.



LIGNE SUPÉRIEURE
RAL 7016
LISSE
DÉCOR PERSONNALISÉ



PLEIN
RAL 7001
LISSE
DÉCOR PERSONNALISÉ



LIGNÉ
RAL 3020
STUCCO



PLEIN LISSE
RAL 8014
LISSE
BOÎTE AUX LETTRES INTÉGRÉE

Éléments de décoration

Nous proposons une large gamme d'éléments de décoration en métal inoxydable. Effet métallique brossé ou peint dans n'importe quelle couleur RAL. Les éléments de décoration conviendront aux exigences de design les plus exigeantes. Si vous ne trouvez pas ce que vous aimez, une option pourrait être votre propre design. Il suffit de nous envoyer une photo ou un dessin, et nous le reproduirons sur votre porte.

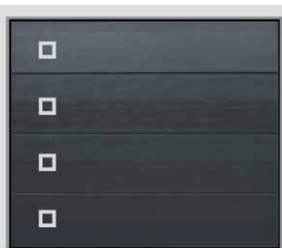

A-06



A-14

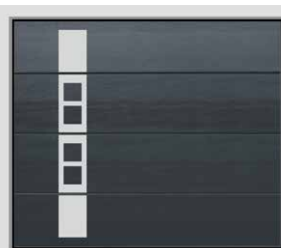

A-04



A-08



A-17

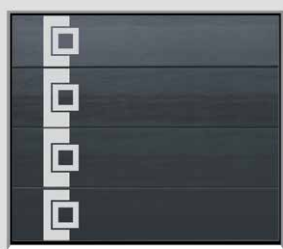

A-18

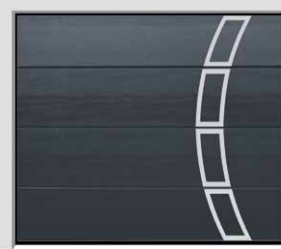

A-39



Décor personnalisé



Pour plus des options voir catalogue *DESIGN by RYTERNA*



A-25



A-28



AW-02



A-29



AW-14



A-27

Panneau FV

Le panneau FV peut être réalisé avec un cadre en aluminium anodisé, laqué en RAL ou en effet Chêne doré, pour correspondre aux portes et fenêtres existantes.

Double vitrage acrylique transparent, mat, 'Givré' ou teinté.



Transparent



Mat



Givré



Teinté

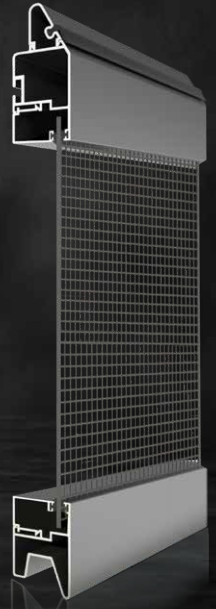

Acier perforé

Hublot PVC

Une gamme des hublots et des inserts décoratifs sont les offres pour ajouter une distinction pour toutes les maisons. Les cadres et les inserts des fenêtres peuvent être laqués pour correspondre à votre porte ou couleur existante sur votre maison.

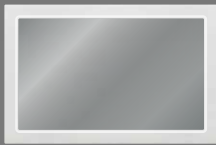

Hublot Inox

L'utilisation des hublots inox donne un look moderne et unique à votre porte de garage. Utiliser nos exemples de configurations ou créer votre propre style.



MAXI 315 x 315 mm

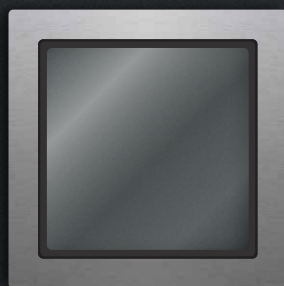

MIDI 235 x 235 mm



MINI 155 x 155 mm



MAXI 315 mm



MIDI 235 mm



MINI 155 mm



805 x 155 mm

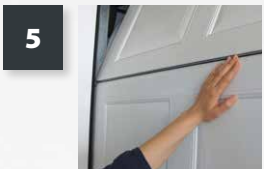
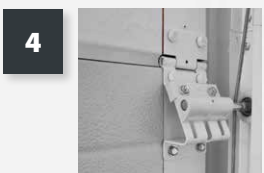
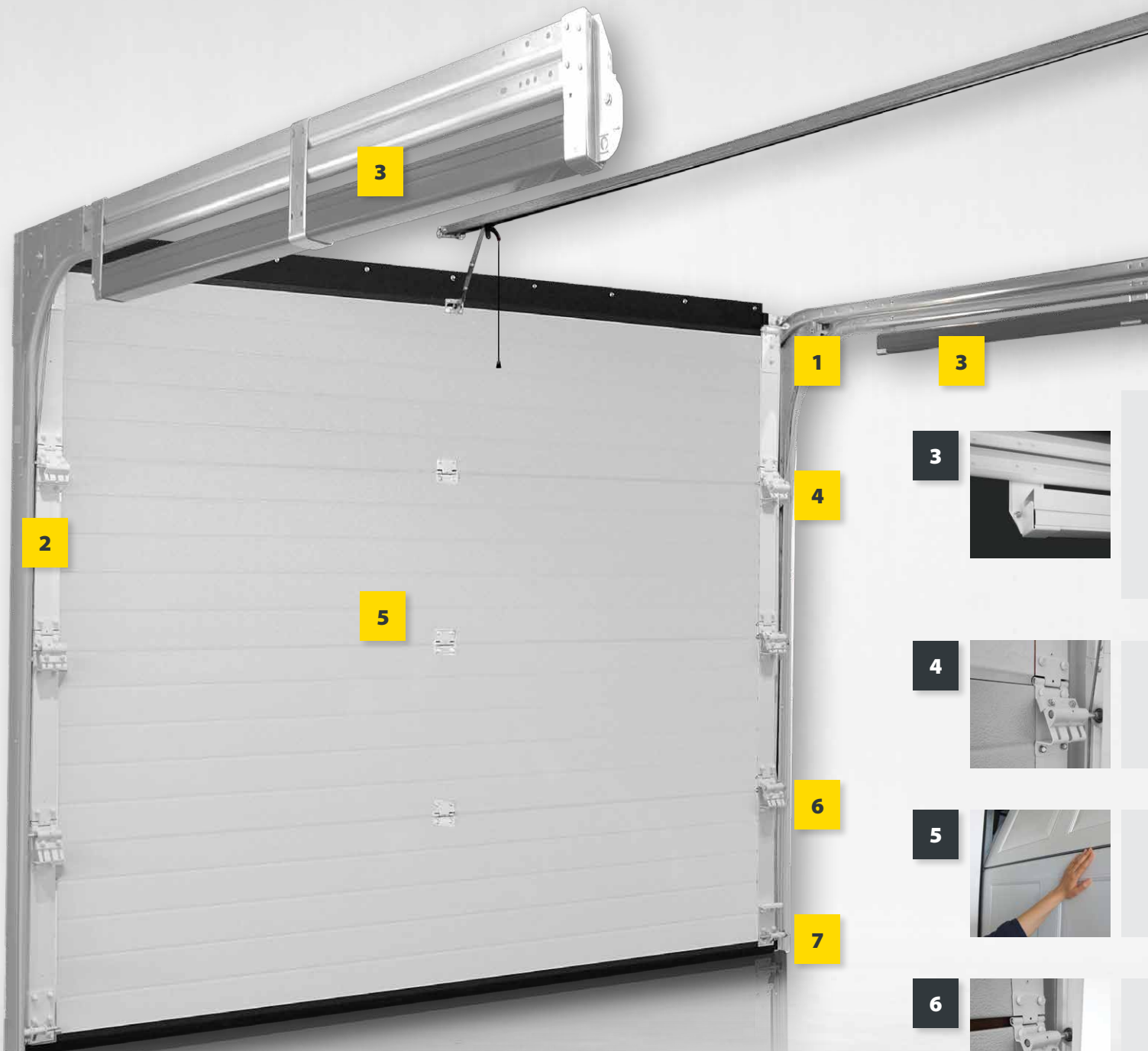

1 Un système des rails fiable et sécuritaire. Toutes les poulies du câble sont couvertes pour protéger contre la possibilité des blessures.

2 Un joint périphérique assure une parfaite étanchéité de haut en bas.

Quincaillerie type R40

La porte sectionnelle avec le système R40 a été conçue pour être une porte pratique et facile à installer - avec son encombrement au linteau et écoinçons minimaux, R40 est idéale pour nouvelles maisons ainsi que pour le remplacement des vieilles portes de garage. R40 fabriquée à vos mesures et pré-assemblée à l'usine est très facile et rapide à installer.

8

Les ressorts de tension montés sous ou sur les rails, ou sur les côtés des rails sont pré-installés et couverts pour garantir l'installation facile et sûreté de fonctionnement. Le système de quatre ressorts protège la porte dans le cas d'une panne de l'un des quatre ressorts.

Les rouleaux avec roulement à billes recouverts en nylon garantissent longévité et fonctionnement silencieux.

Protection des doigts. Les panneaux anti-pincement pour prévenir les risques des blessures en utilisant la porte.

Les charnières latérales avec un support des rouleaux réglable assurent la performance la plus efficace et les empêchent de déraillement.

Une poignée interne est située dans le coin inférieur et est très utile en cas de panne de courant.

Opérateur électrique en option pour plus de commodité supplémentaire.

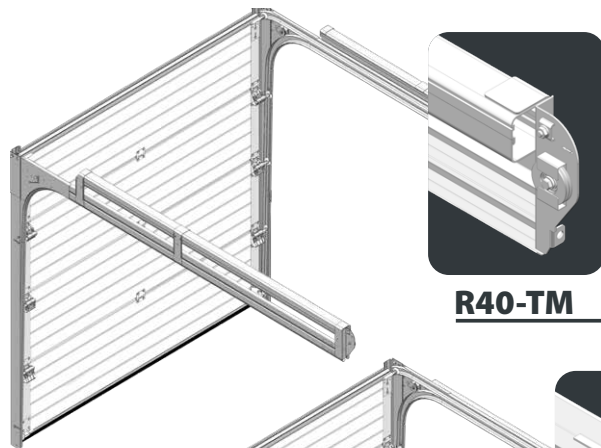

R40-TM

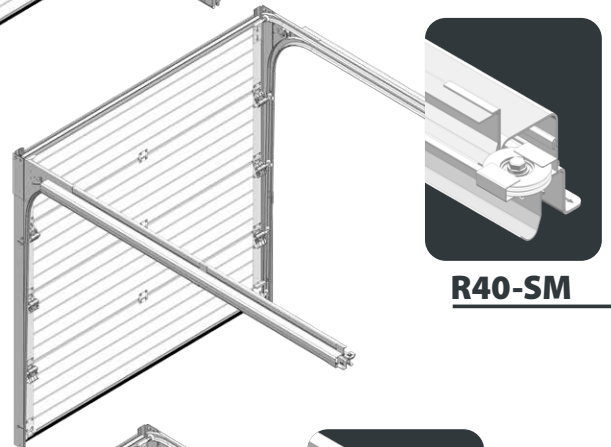

R40-SM

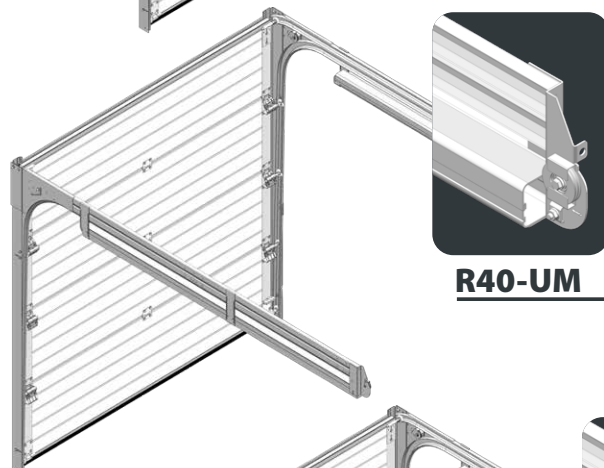

R40-UM

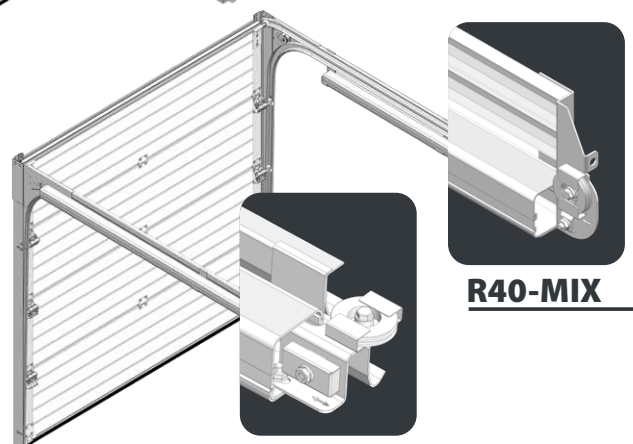

R40-MIX

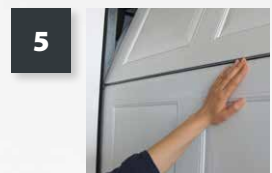
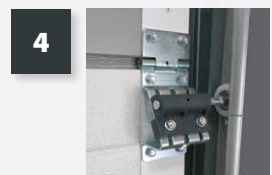
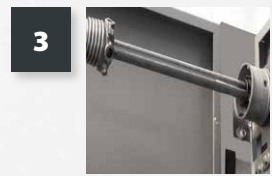

1 Le système des rails fiable et sécuritaire. Les rails de guidage de la qualité industrielle sont conçus pour un fonctionnement fiable et sécuritaire.



2 Un joint périphérique assure une parfaite étanchéité de haut en bas.





Quincaillerie type TL

Les composants des nos portes de garage sectionnelles ont été développés et testés dans les conditions industrielles les plus exigeantes. Dans les plusieurs années nous avons mis au point tous les détails des nos portes. Nous appelons cela le Contrôle de la Qualité Intelligent et c'est un processus continu.

Les ressorts de torsion. Chaque porte de garage est livrée avec un mécanisme de protection pour chaque ressort dans le système.

Les rouleaux avec roulement à billes recouverts en nylon garantissent longévité et fonctionnement silencieux.

Protection des doigts. Les panneaux anti-pincement pour prévenir les risques des blessures en utilisant la porte.

Les charnières latérales avec un support des rouleaux réglable assurent la performance la plus efficace et les empêchent de déraillement.

Une poignée interne est située dans le coin inférieur et est très utile en cas de panne de courant.

Opérateur électrique en option pour plus de commodité supplémentaire.

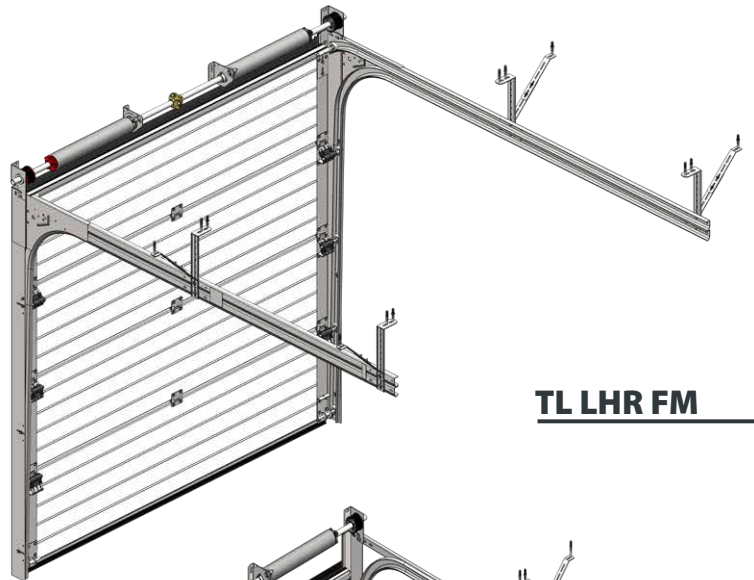

TL LHR FM

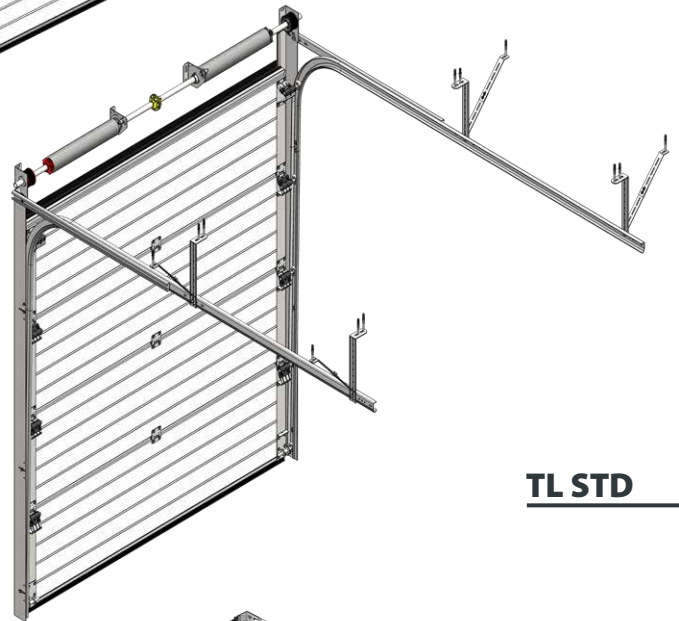

TL STD

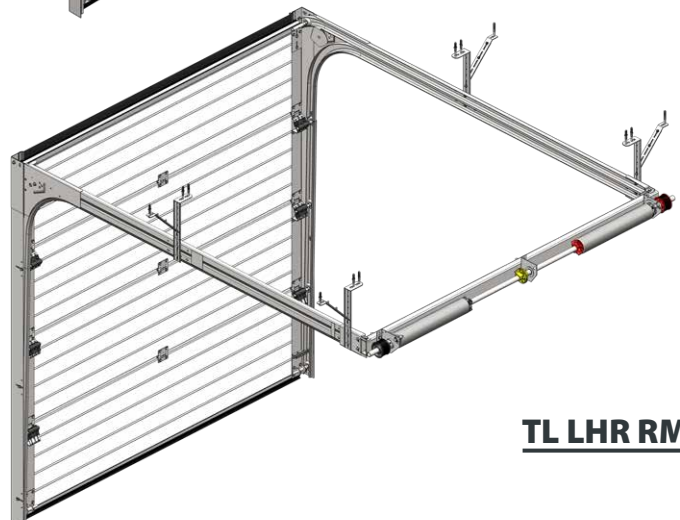

TL LHR RM



1

4

7

3

6

2

Quincaillerie type SH2

Les portes de garage à charnières latérales isolées offrent une excellente solution pour les propriétaires cherchant à améliorer l'efficacité énergétique et la commodité. Grâce à leur construction isolée, ces portes aident à réguler les températures intérieures, maintenant votre espace de garage confortable tout au long de l'année. La conception à charnières latérales permet un accès facile à votre garage, permettant une entrée et une sortie rapides sans avoir besoin d'ouvrir toute la porte. De plus, leurs propriétés isolantes contribuent également à la réduction du bruit, créant un environnement plus calme à l'intérieur de votre maison.

1-2



Serrure à espagnolette en option pour maintenir le deuxième vantail à l'intérieur une position fermée.

3



Conçu pour faciliter l'ouverture du deuxième vantail de porte. Option standard - deux verrous intégrés sur le deuxième vantail.

4



Angle d'ouverture de la feuille réglable de 90 à 140 degrés

5



Supports de portes robustes. Les supports de porte maintiennent le vantail de porte en position ouverte. Facile à verrouiller et à libérer. Sûr à utiliser même par temps venteux.

6



Couverture de seuil en acier inoxydable pour seuil S5. Donne plus de beauté à la porte battante latérale et protège la peinture du seuil.

7



4 boulons de charnière.
Résistance à l'effraction plus élevée.



Quincaillerie type SSD

Les portes de garage coulissantes latérales présentent une solution moderne et pratique pour les propriétaires cherchant à optimiser l'espace et l'accessibilité. Contrairement aux portes basculantes traditionnelles, ces portes innovantes ouvrent horizontalement le long des rails installés sur les murs du garage. Cette conception unique permet une ouverture partielle, parfaite pour les piétons accés ou aération, sans ouvrir complètement la porte. Glissement latéral les portes de garage sont idéales pour les garages avec une hauteur libre limitée ou irrégulière ouvertures en forme, offrant polyvalence et facilité d'utilisation. Optez pour des portes de garage coulissantes latérales pour une solution élégante et peu encombrante qui améliore à la fois la fonctionnalité et l'esthétique.

4

1



Opérateur électrique en option pour votre supplémentaire commodité.

2



Option: serrure spéciale pour fermeture manuelle.

3



Le joint à brosse pour tout le périmètre.

4



Les rouleaux avec roulement à billes, les chariots robustes et les rails solides sont conçus pour les portes jusqu'à 30 mètres carrés.

5



Le rail bas du sol peut être fixé sur le plancher existant - facile à installer et aucun d'entretien requis.

Faux panneaux et cadres

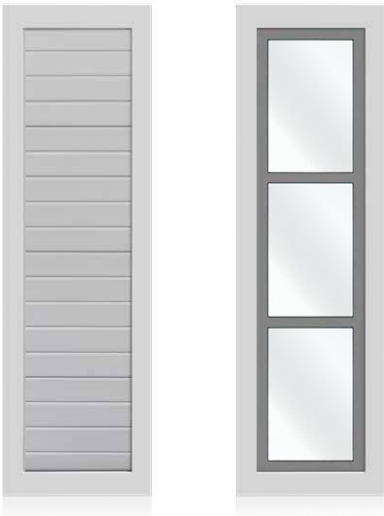

Faux panneau vertical

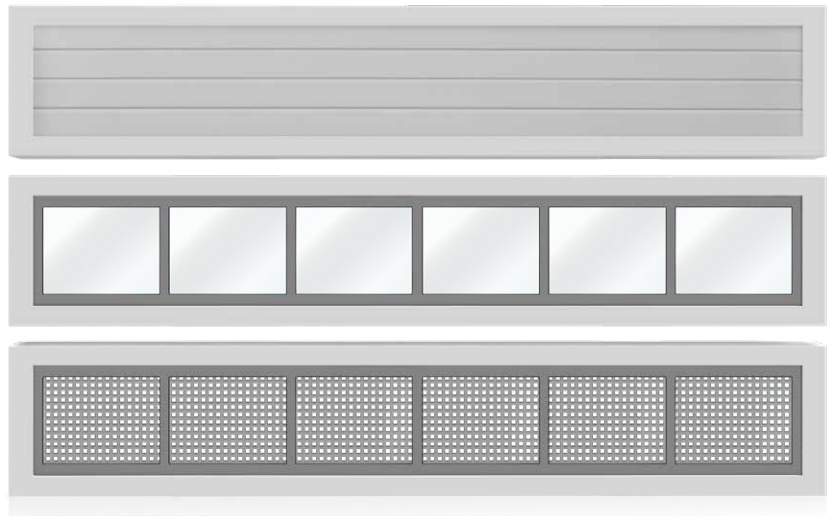

Faux panneau horizontal



Le profil de linteau en aluminium
120 mm; 180 mm



Profil en aluminium
85x40x40 mm

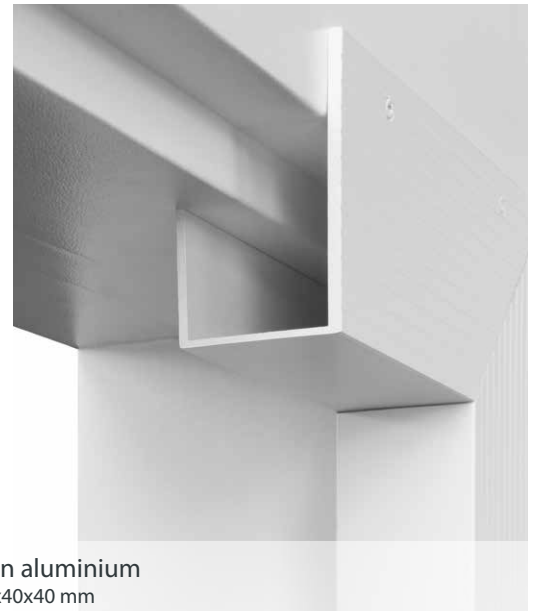

Le cadre en aluminium
Linteau + écoinçons
Linteau de 120 mm (valable pour LHR RM et R40)
Linteau de 180 mm (valable pour LHR FM)
Écoinçons 100 mm



Cadre en ALU avec contour



Accessoires

La plupart des nos portes sont motorisées, mais aussi il existe les différentes types des poignées et des serrures.



Poignée standard avec serrure



Serrure de finition en inox



Poignée standard



Poignée ronde avec serrure



Poignée ronde



Petporte



Grille de ventilation en RAL



Boîte aux lettres intégrée



Boîte aux lettres intégrée



Les différentes parts de la porte (charnières, supports) et toute la quincaillerie laquée en blanc est disponible en option.

Sur mesure

Les portes de garage sur mesure offrent aux propriétaires une occasion unique de personnaliser leur design extérieur, en s'assurant qu'il s'aligne avec le style personnel et les spécificités architecturales de la maison.



PORTE DE GARAGE ET PANNEAU DE FASCIA
VÊTEMENTS DE MÊLÈZE



PORTE DE GARAGE SECTIONNELLE DE 11 MÈTRES DE LARGE
REVÊTU D'ÉTAIN VERT-CUIVRE



FAÇADE AFFLEURÉE
DONNER LA POSSIBILITÉ DE DISSIMULER LA PORTE DE GARAGE

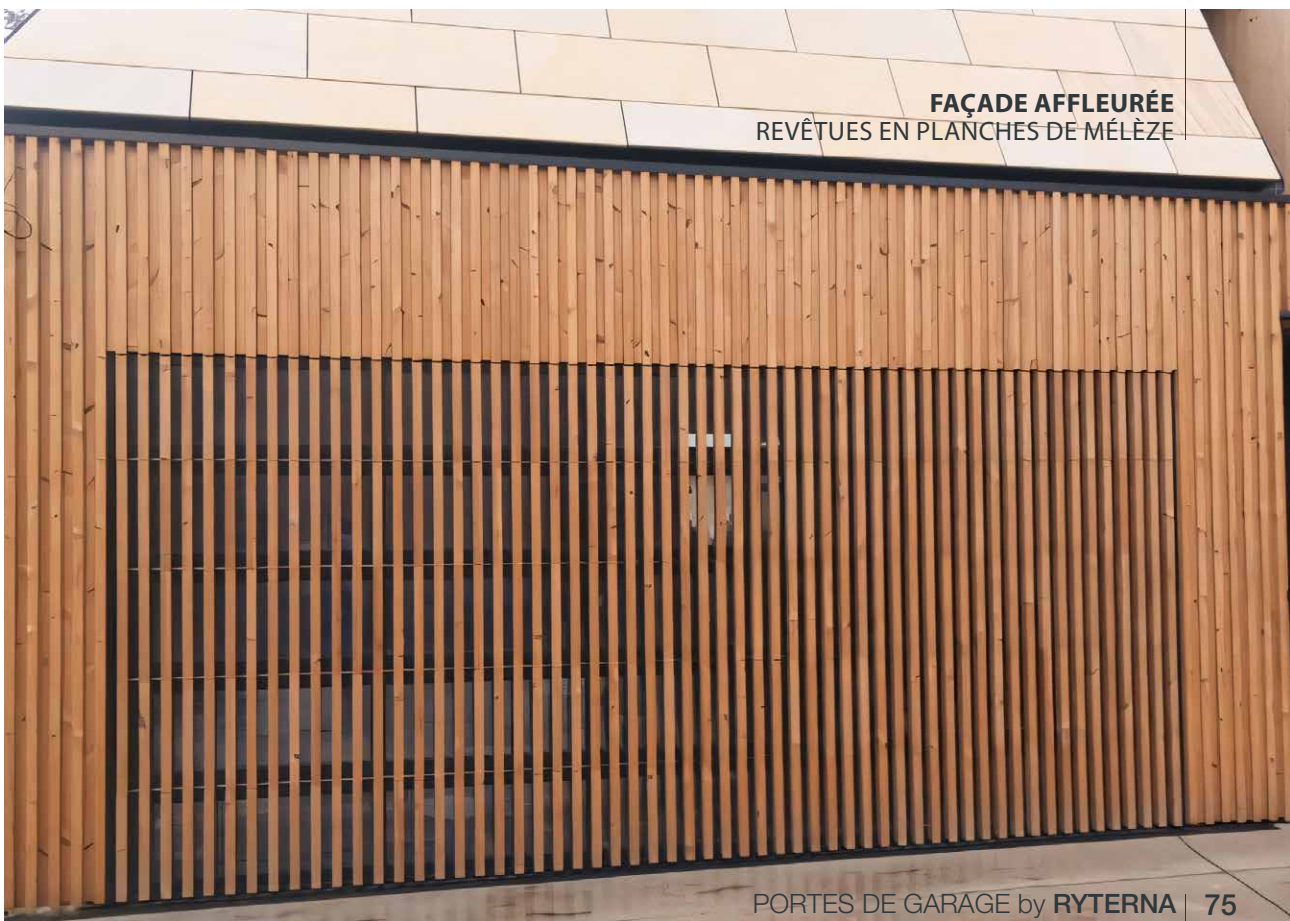

FAÇADE AFFLEURÉE
REVÊTUES EN PLANCHES DE MÈLÈZE

Même dessin



PORTAILS ET CLÔTURES

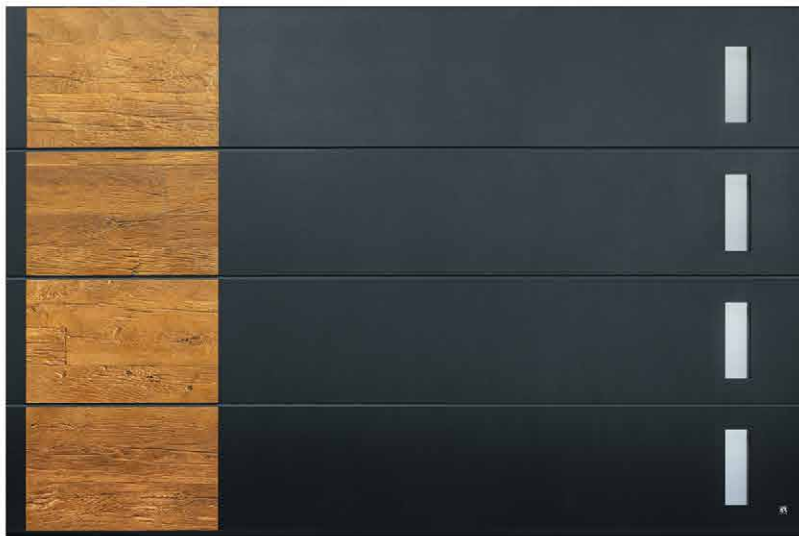

PORTES DE GARAGE



PORTES D'ENTRÉE

Il n'a jamais été aussi simple d'obtenir un design unique et assorti. Porte d'entrée et porte de garage, portail et clôture en aluminium d'un seul fabricant. Même design, même couleur, mêmes accents – sans tracas.

Les images présentées dans ce catalogue illustrent des configurations personnalisées et peuvent inclure des accessoires supplémentaires qui ne sont pas standard pour les modèles de base. • Les informations fournies ici ne constituent pas une offre légalement contraignante. • Nous nous réservons le droit d'apporter des modifications aux conceptions sans annonce préalable. • Les représentations de couleurs dans cette brochure sont illustratives et peuvent varier des couleurs réelles des produits. • **Tous droits réservés.** • La reproduction ou la distribution non autorisée de ce catalogue, en tout ou en partie, est strictement interdite sans le consentement écrit préalable de **RYTERNA**.

RYTERNA
SITE WEB ryterna.fr



RYTERNA
VISITE VIRTUELLE

