

BUILDING AND MAINTENANCE INSTRUCTIONS



<p>EN/IE</p>	<p>DI/AT/CH</p>
<p>IMPORTANT Please read these instructions carefully before you start to assemble this carport. Please carry out the steps in the order set out in these instructions. Keep these instructions in a safe place for future reference.</p>	<p>WICHTIG Bitte lesen Sie diese Anweisung sorgfältig durch, bevor Sie mit dem Aufbau des Carports beginnen. Bitte führen Sie die Schritte in der Reihenfolge aus, in der sie in der Anweisung aufgeführt sind. Heben Sie diese Anweisung an einem sicheren Ort für zukünftige Verwendung auf.</p>
<p>» Care and Safety advice</p> <ul style="list-style-type: none"> • Please follow the instructions as listed in this manual. • Sort the parts and check against the list of contents. • For safety purposes we strongly recommend that the product will be assembled by at least two people. • Some parts have metal edges. Please be careful when handling components. Always wear gloves, shoes and safety goggles during assembly. • Do not attempt to assemble the carport in windy or wet conditions. • Dispose of all plastic bags safely - keep them out of reach of small children. • Keep children away from the assembly area. • When using a stepladder or power tools, ensure that you are follow the manufacturer's safety advice. • Do not climb or stand on the roof. • Heavy articles should not be leaned against the poles. • Please consult your local authorities if any permits are required to erect carport. • Keep roof and gutters clean of snow, dirt & leaves. • This product was designed to be used mainly as a carport. <p>» Cleaning instructions When your carport needs cleaning, use a mild detergent solution and rinse with cold clean water. Do not use acetone, abrasive cleaners, or others special detergents to clean the panel.</p> <p>» Before stating assembly</p> <ul style="list-style-type: none"> • This carport must be assembled on a solid base (such as concrete or asphalt). • Choose your site carefully before beginning assembly. Site surface (mainly below poles) needs to be level. <p>During assembly use a soft platform below the parts to avoid scratches and damages.</p>	<p>» Pflege- und Sicherheitshinweise</p> <ul style="list-style-type: none"> • Bitte folgen Sie den in diesem Handbuch aufgeführten Anweisungen. • Sortieren Sie die Teile und überprüfen sie anhand des Inhaltsverzeichnis auf Vollständigkeit. • Aus Sicherheitsgründen empfehlen wir, das Produkt nicht alleine zusammenzubauen. • Einige Teile besitzen Kanten aus Metall. Seien Sie vorsichtig, wenn Sie diese Teile zusammenbauen. Tragen Sie während des Aufbaus immer Handschuhe, Schuhe und Schutzbrillen. • Versuchen Sie nicht, den Carport bei windigen oder feuchten Wetterverhältnissen zusammenzubauen. • Entsorgen Sie die Plastikbeutel vorschriftsgemäß - und achten Sie darauf, dass sie nicht in Reichweite von Kindern kommen. • Halten Sie Kinder während des Aufbaus vom Carport fern. • Wenn Sie eine Stufenleiter oder Elektrowerkzeuge benutzen, achten Sie darauf, die Sicherheitshinweise des Herstellers zu befolgen. • Klettern Sie nicht auf das Dach. Es sollten keine schweren Gegenstände gegen die Stangen gelehnt werden. • Bitte wenden Sie sich an Ihre Kommunalbehörde, falls der Aufbau des Carports eine Genehmigung benötigen sollte. • Halten Sie das Dach und die Dachrinnen frei von Schnee, Dreck und Blättern. • Dieses Produkt wurde gestaltet, um hauptsächlich als Carport benutzt zu werden. <p>» Reinigungsanweisungen Wenn Ihr Carport gereinigt werden muss, benutzen Sie eine milde Reinigungslösung und spülen ihn danach mit sauberem Wasser ab. Sie sollten zum Reinigen der Platten weder Azeton, scheuernde Reinigungsmittel noch andere spezielle Reinigungsmittel benutzen.</p> <p>» Vor Beginn des Aufbaus</p> <ul style="list-style-type: none"> • Dieser Carport muss auf einem festen Untergrund (wie Beton oder Asphalt) aufgebaut werden. • Wählen Sie die Stelle sorgfältig, bevor Sie mit dem Aufbau beginnen. Der Untergrund (besonders unter den Stangen) muss eben sein. <p>Während des Aufbaus sollten Sie die Teile auf einen weichen Untergrund legen, um Kratzer und Schäden zu vermeiden.</p>
<p>FR/B/CH</p>	<p>IT/CH</p>
<p>IMPORTANT Veuillez lire attentivement ces instructions avant de commencer le montage de votre abri de voiture. Veuillez à réaliser les différentes étapes dans l'ordre indiqué par ce guide d'assemblage. Gardez ce guide d'assemblage en lieu sûr pour pouvoir vous y référer ultérieurement.</p>	<p>IMPORTANTE Si prega di leggere attentamente queste istruzioni prima di iniziare ad assemblare la serra. Si prega di compiere i seguenti passi in modo da predisporre tali istruzioni. Conservare le istruzioni in un posto sicuro in caso di necessità per riferimenti futuri.</p>
<p>» Consignes de sécurité</p> <ul style="list-style-type: none"> • Veuillez suivre les instructions selon leur ordre d'apparition dans ce manuel. • Organisez les différentes pièces et vérifiez que tout y est en les comparant avec la liste indiquée dans le manuel. • Pour des raisons de sécurité, il est vivement recommandé d'être au moins deux personnes pour réaliser le montage de l'abri. • Certaines pièces ont des bords métalliques. Manipulez donc les composants avec prudence. Portez toujours des gants, chaussures et lunettes de protection pendant le montage. • N'essayez pas de monter l'abri de voiture s'il y a du vent ou si le temps est humide. • Respectez les règles de sécurité pour jeter tous les emballages en plastique – maintenez-les hors de portée des enfants. • Éloignez les enfants de la zone d'assemblage. • Si vous utilisez un escabeau ou des outils électriques, assurez-vous de respecter les consignes de sécurité indiquées par le fabricant. • Ne grimpez pas sur le toit et ne vous mettez pas debout dessus. • Aucun article lourd ne doit être appuyé contre les montants. • Consultez les autorités locales afin de savoir si un permis est nécessaire à l'installation de votre abri de voiture. • Maintenez le toit et les gouttières dégagés de toute neige, saletés et feuilles. • Ce produit a été conçu pour être principalement utilisé comme abri de voiture. <p>» Instructions de nettoyage Pour nettoyer votre abri de voiture, utilisez une solution détergente douce et rincez à l'eau claire et froide. Ne pas utiliser d'acétone, d'abrasifs ni autres détergents spéciaux pour laver les panneaux.</p> <p>» Avant de commencer l'assemblage</p> <ul style="list-style-type: none"> • Cet abri de voiture doit être monté sur une base solide (par ex. béton ou asphalte). • Choisissez le lieu de son installation avec soin avant de commencer le montage. La surface du site en question (surtout entre les montants) doit être plane. <p>Pendant l'assemblage, utilisez une plateforme douce sous les pièces pour éviter de les rayer ou de les abîmer.</p>	<p>» Consigli sulla sicurezza e la manutenzione</p> <ul style="list-style-type: none"> • Si prega di seguire le istruzioni così come elencate nel presente manuale. • Mettere in ordine i pezzi e controllare sulla lista la presenza di tutto il contenuto. • Per ragioni di sicurezza raccomandiamo fortemente che il prodotto venga assemblato da almeno due persone. • Alcune parti presentano delle estremità metalliche. Si prega di fare attenzione nel maneggiare i componenti. Indossare sempre guanti, scarpe e occhiali di sicurezza durante l'assemblaggio. • Non tentare di assemblare la tettoia in condizioni atmosferiche ventose o piovose. • Disporre tutte le buste di plastica in maniera sicura - tenerle lontano dalla portata dei bambini. • Tenere i bambini lontani dall'area di assemblaggio. • Durante l'utilizzo di una scala a pioli o di utensili elettrici, assicurarsi di stare seguendo i consigli di sicurezza del produttore. • Non scalare o rimanere in piedi sul tetto. • Gli articoli pesanti non dovrebbero rimanere appesi alle estremità. • Si prega di consultare le autorità locali nel caso siano necessari permessi per erigere una tettoia. • Si prega di tenere il tetto e le grondaie puliti dalla neve, dai detriti e dalle foglie. • Prodotto progettato per use prevalente come tettoia per auto. <p>» Istruzioni per la pulizia Quando la tettoia dovrà essere ripulita, utilizzare una soluzione detergente delicata e risciacquare con acqua fredda e pulita. Non utilizzare acetone, detergenti abrasivi o altri detergenti speciali per pulire il pannello.</p> <p>» Prima di iniziare l'assemblaggio</p> <ul style="list-style-type: none"> • Questa tettoia dovrà essere assemblata su una base solida (come cemento o asfalto). • Scegliere accuratamente il sito prima di iniziare l'assemblaggio. La superficie del sito (principalmente sotto le estremità) dovrà essere livellata. <p>Durante l'assemblaggio utilizzare una piattaforma morbida sotto le parti per evitare abrasioni e danneggiamenti.</p>

BELANGRIJK

Leest u alstublieft deze handleiding door voordat u met de montage van de carport begint. Volg de aanwijzingen in deze handleiding in de juiste volgorde. Bewaar deze handleiding om later nog te kunnen raadplegen.

» Onderhoud en veiligheidsadvies

- Volg de aanwijzingen zoals aangegeven in deze handleiding.
- Sorteer de onderdelen en vergelijk deze met de onderdelenlijst.
- Om veiligheidsredenen raden wij u dringend aan om de montage met minstens twee personen uit te voeren.
- Sommige delen hebben metalen randen. Wees hier voorzichtig mee. Draag bij de montage altijd handschoenen, schoenen en een veiligheidsbril.
- Monteer de carport niet tijdens regen of wind.
- Zorg ervoor dat u de plastic zakken buiten bereik van kinderen houdt.
- Zorg ervoor dat er geen kinderen in de buurt zijn als u de carport gaat monteren.
- Als u een ladder, trap of elektrisch gereedschap gebruikt, zorg dan dat u de veiligheidsaanwijzingen van de fabrikant volgt.
- Klim en sta niet op het dak.
- Laat geen zware objecten tegen de pilaren staan.
- Vraag aan uw lokale autoriteiten er toestemming is vereist voor het bouwen van een carport.
- Houd het dak en de dakgoot vrij van sneeuw, vuil en bladeren.
- Dit product werd ontworpen om hoofdzakelijk te worden gebruikt als carport.

» Instructies voor reiniging

Als u de carport wilt schoonmaken, gebruik dan een mild reinigingsmiddel en spoel daarna af met koud, schoon water. Gebruik geen aceton, schuurmiddel of andere reinigingsmiddelen om de onderdelen schoon te maken.

» Voor het begin van de montage

- De carport moet op een solide basis staan, zoals beton of asfalt.
- Kies de locatie zorgvuldig voordat u met de montage begint. De ondergrond, in het bijzonder onder de pilaren, moet waterpas zijn.

Zorg ervoor dat de onderdelen op een zachte ondergrond liggen gedurende de montage om beschadiging en krassen te voorkomen.

VIGTIGT

Læs denne brugervejledning omhyggeligt, inden du begynder at samle carporten. Følg trinene i den rækkefølge, de forekommer i denne vejledning. Opbevar vejledningen på et sikkert sted til senere brug.

» Oplysninger vedrørende sikkerhed og behandling

- Følg de anvisninger, som står opført i denne brugervejledning.
- Sorter delene og sørg for, at de stemmer overens med indholdsfortegnelsen.
- Af sikkerhedsgrunde anbefaler vi på det kraftigste, at produktet monteres af mindst 2 personer.
- Nogle af delene har kanter af metal. Udvis stor forsigtighed, når du rører ved komponenterne. Brug altid handsker, sko og sikkerhedsbriller under montering.
- Forsøg ikke at samle carporten under våde eller blæsende vejrforhold.
- Sørg for at få skaffet alle plastikposer af vejen på sikker vis - anbring dem uden for små børns rækkevidde.
- Hold børn væk fra monteringsarealet.
- Når du benytter stige eller elværktøj, skal du følge producentens sikkerhedsanvisninger.
- Du må ikke kravle eller stå på taget.
- Tunge artikler må ikke lænes op af stolperne.
- Kontakt de kommunale myndigheder, hvis der kræves tilladelse til at opstille en carport.
- Hold tag og tagrender fri for sne, snays og blade.
- Dette produkt blev primært designet til at blive brugt som carport.

» Rengøring

Rengøring af carporten foretages med et mildt rengøringsmiddel, og der skylles efter med koldt, rent vand. Brug ikke acetone, kraftige rensmidler eller andre specielle rengøringsmidler til at gøre overfladerne rene.

» Inden montering

- Carporten skal monteres på et solidt fundament (f.eks. beton eller asfalt).
- Vælg grunden omhyggeligt, inden du begynder at montere. Overfladen (især under stolperne) skal være plan.

Under montering skal du benytte et blødt underlag under delene for at undgå ridser og skader. Det anbefales at anbringe en plade / et stykke karton under delene for at undgå ridser og afskalning af maling.

VIKTIGT

Var vänlig och läs dessa instruktioner noggrant innan du börjar monteringen. Vänligen utför stegen i den ordning som anges i dessa instruktioner. Förvara dessa instruktioner på ett säkert ställe för framtida referens.

» Skötsel och skyddsanvisningar

- Följ anvisningarna som anges i denna handbok.
- Sortera delarna och kontrollera mot innehållsförteckningen.
- Av säkerhetsskäl rekommenderar vi att produkten monterar av minst två personer.
- Vissa delar har metallkanter. Var försiktig när du hanterar komponenter. Använd alltid handskar, skor och skyddsglasögon vid montering.
- Montera inte garaget när det blåser eller regnar.
- Kassera alla plastpåsar på ett säkert sätt - förvara dem utom räckhåll för små barn.
- Håll barn borta från uppställningsplatsen.
- När du använder en stege eller motordrivna verktyg, se till att du följer tillverkarens skyddsanvisningar.
- Klättra eller stå inte på taket.
- Tunga föremål ska inte lutas mot stolparna.
- Kontakta dina lokala myndigheter om tillstånd krävs för att uppöra garaget.
- Håll tak och takrännor rena från snö, smuts och löv.
- Denna produkt har utformats för att huvudsakligen användas som garage.

» Rengöringsinstruktioner

När ditt garage behöver rengöras, använd ett mildt rengöringsmedel och skölj med kallt rent vatten. Använd inte aceton, slipande rengöringsmedel, eller andra speciella rengöringsmedel för att rengöra panelen.

» Innan du börjar montera

- Detta garage skall monterar på en fast grund (t.ex. betong eller asfalt).
- Välj plats noga innan du påbörjar montering.
- Platsyta (främst under stolpar) ska vara jämn.

Vid montering använd en mjuk plattform under delar för att undvika repor och skador.

TÄRKEÄTÄ

Lue nämä käyttö / asennusohjeet huolella ennekuin aloitat asennustyön. Noudata ohjeessa esitettyä asennusjärjestystä. Säilytä nämä asennusohjeet vastaisuuden varalta hyvässä säilyssä.

» Huolto ja turvaohjeet

- Noudattakaa asennusohjetta.
- Lajittele osat luettelolon mukaisesti ja tarkista ettei osia puutu.
- Turvallisuussyistä suosittelemme että asennuksessa on vähintään kaksi henkilöä mukana.
- Huomioi että osien reunat voivat olla teräviä, käytä siksi aina käsineitä, kunnon kenkiä ja suojalaseja.
- Älä asenna autokatosta tuulisissa tai sateisissa olosuhteissa.
- Hävitä muoviset suojat & pussit, älä jätä niitä lasten ulottuville. Pidä lapset poissa työmaalta, osat ovat raskaita ja voivat väärin käsiteltynä vaurioittaa lapsia.
- Varmista että huomioit aina väline / laitevalmistajien turvallisuusohjeita jos käytät tikapuita tai sähköisiä työkaluja asennuksen yhteydessä.
- Älä kiipeä tai seiso katoksella.
- Älä aseta raskaita esineitä nojaamaan autokatosta vasten.
- Varmista viranomaisilta rakennusluvat & mahdolliset rajoitukset.
- Pidä katto ja rännit puhtaina lumesta, liasta ja lehdistä.
- Tämä tuote on suunniteltu käytettäväksi pääosin as autokatokseksi.

» Puhdistusohjeet

Kun autokatoksesi kaipaa puhdistusta, käytä mietoa puhdistusliuosta ja huuhtelee kylmällä vedellä. Älä käytä acetonia tai muita syövyttäviä tai hankaavia aineita puhdistukseen.

» Ennenkuin aloitat asennustyön

- Tämä autokatos tulee asentaa vakaalle pohjalle, kuten betonille asfaltille tai antureille.
- Valitse autokatoksen sijainti huolella ja varmista että alapohja on vaakasuora. Valitse osille pehmeä tai suojattu alusta, ettei osat naarmuunnu.

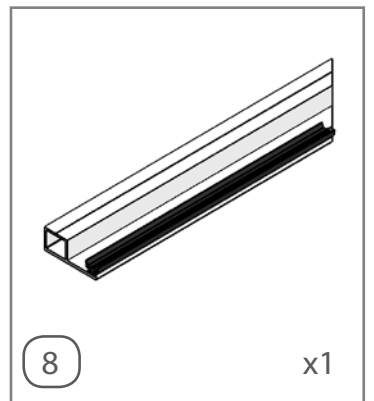
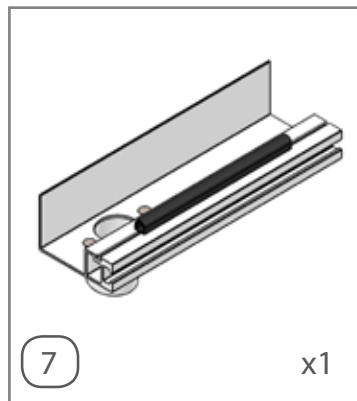
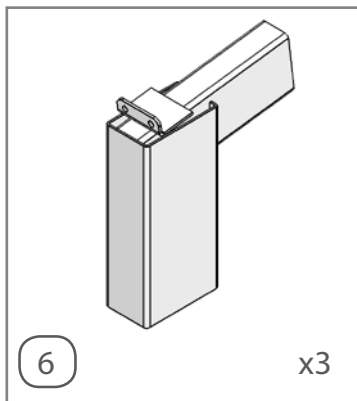
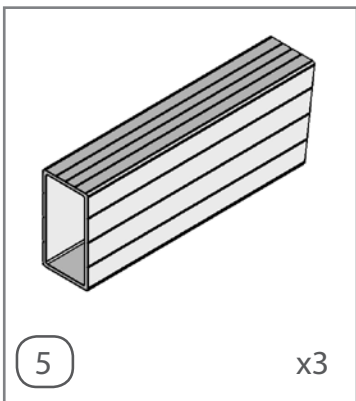
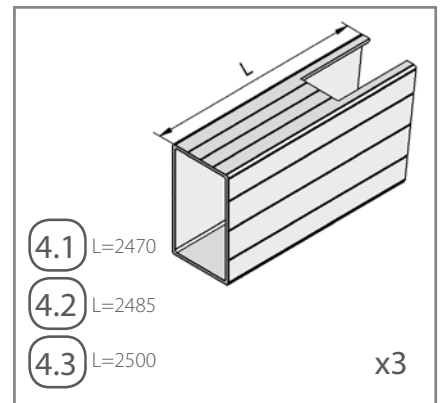
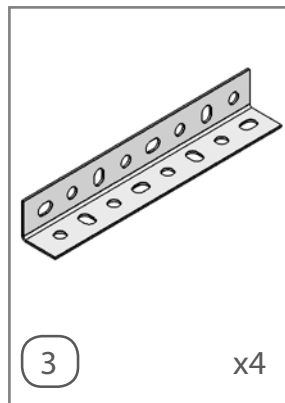
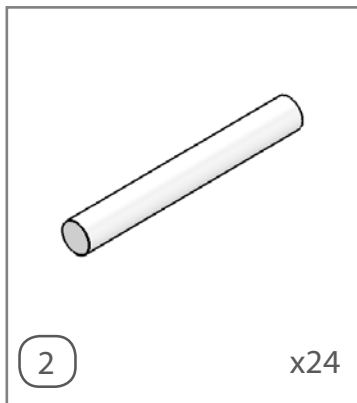
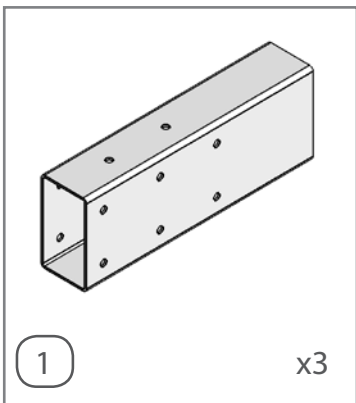
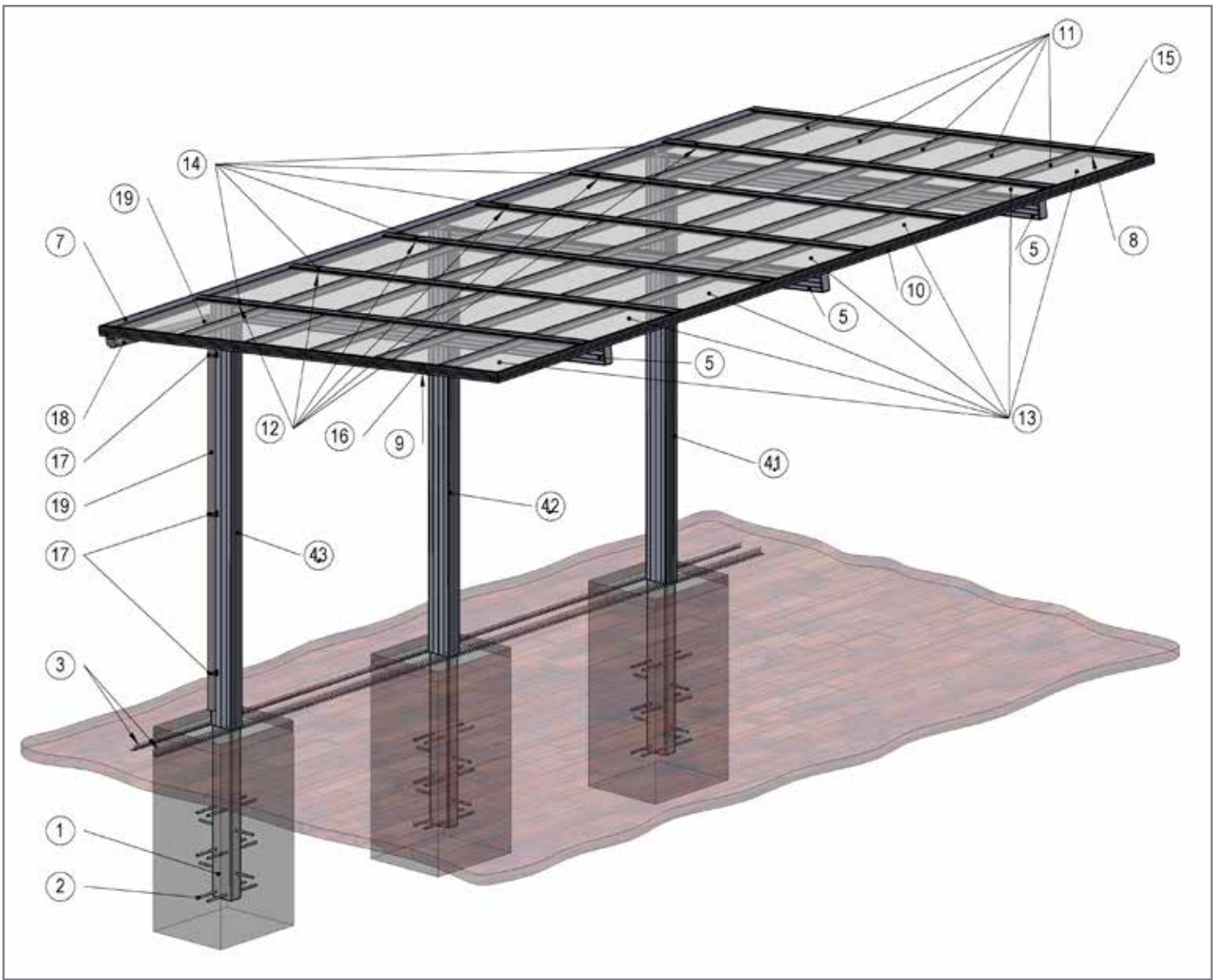

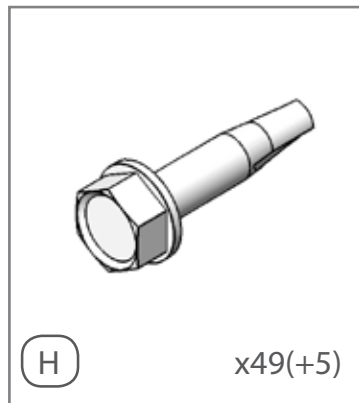
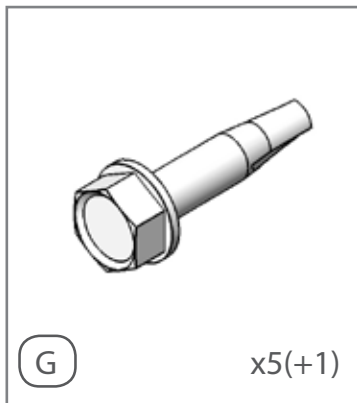
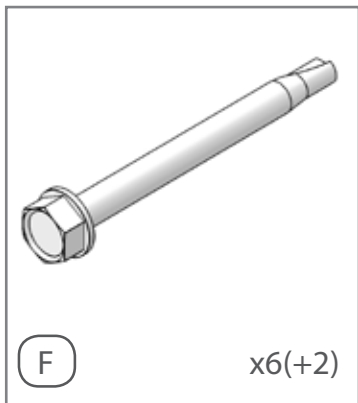
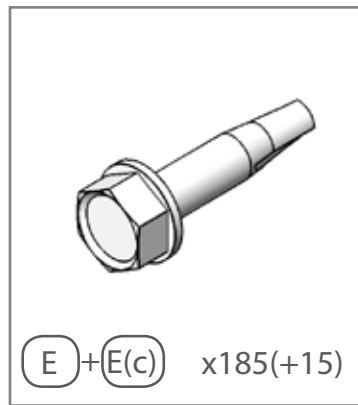
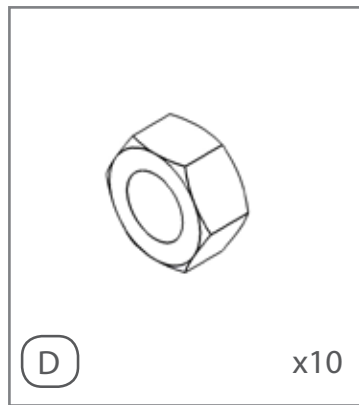
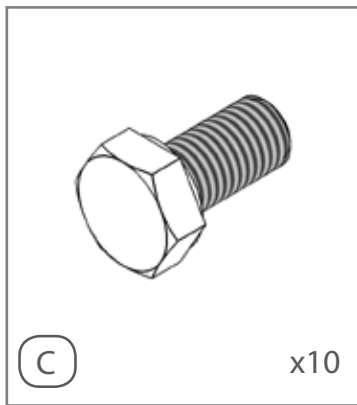
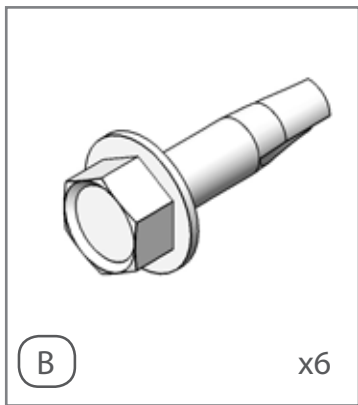
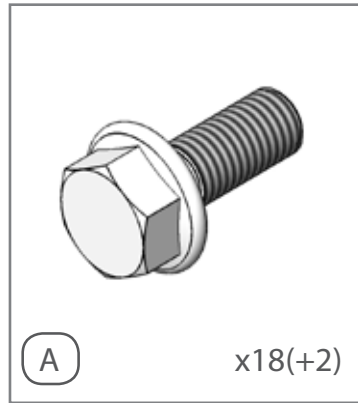
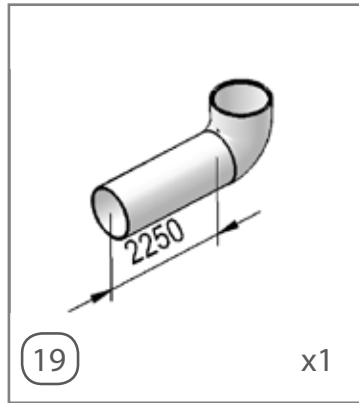
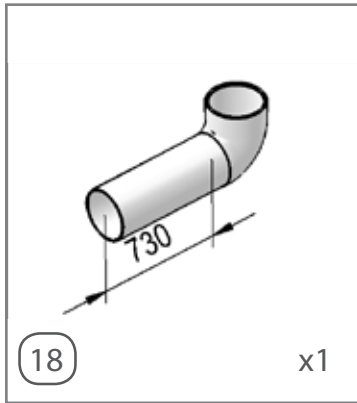
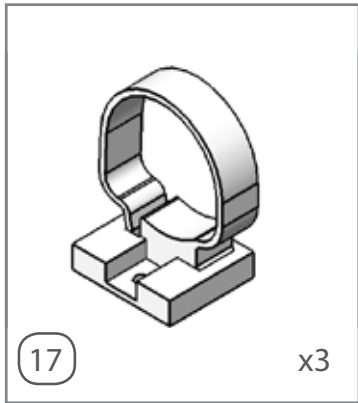
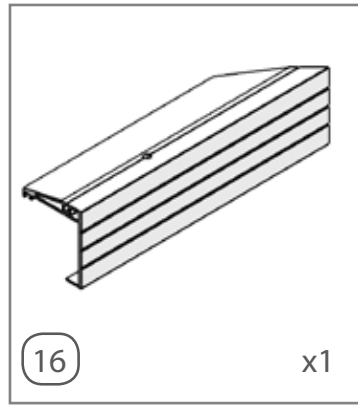
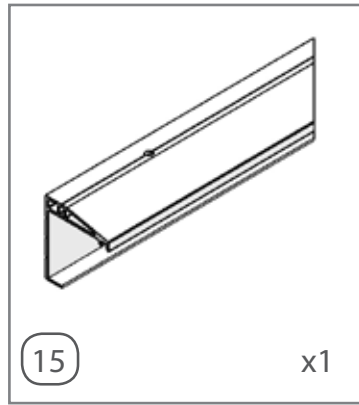
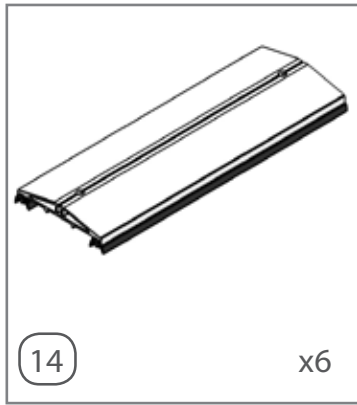
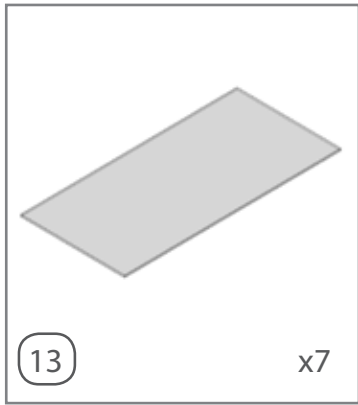
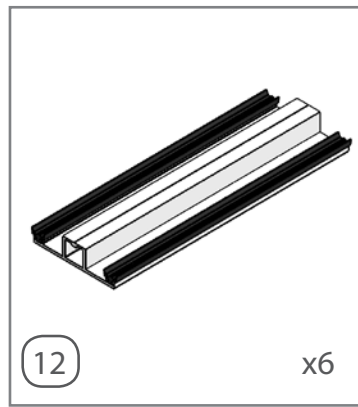
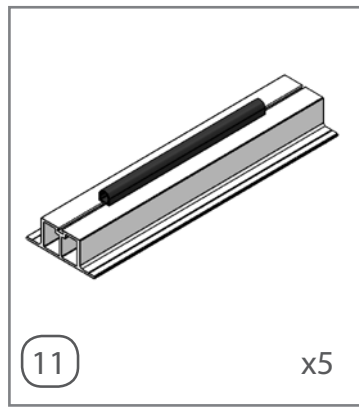
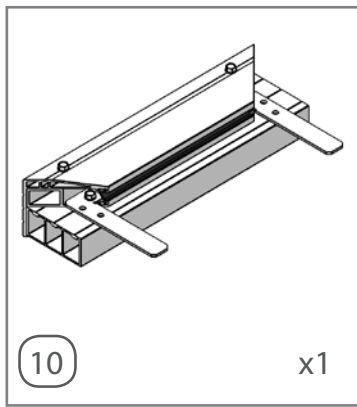
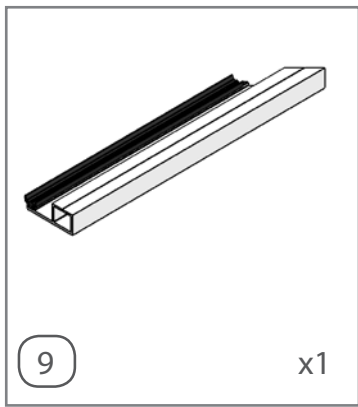

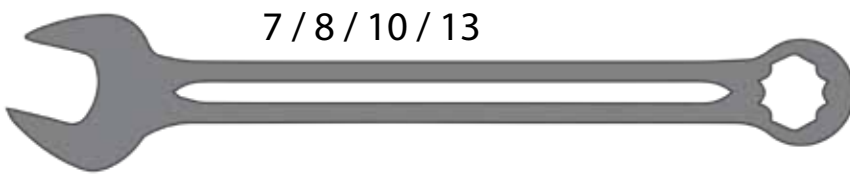
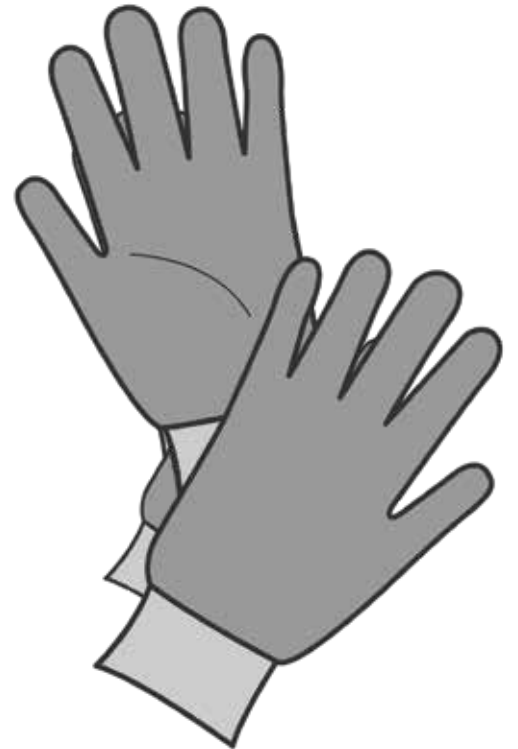
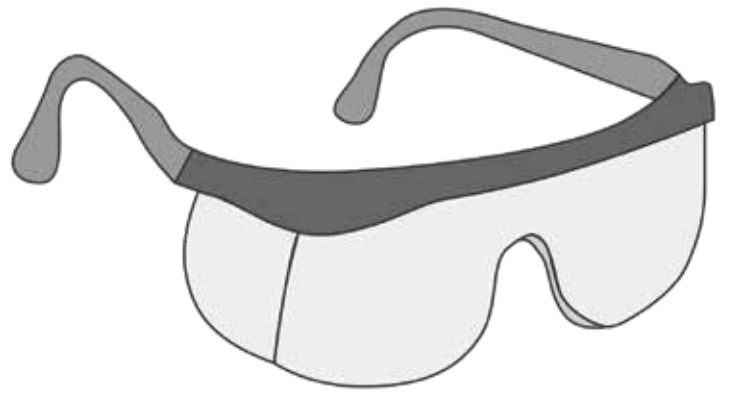

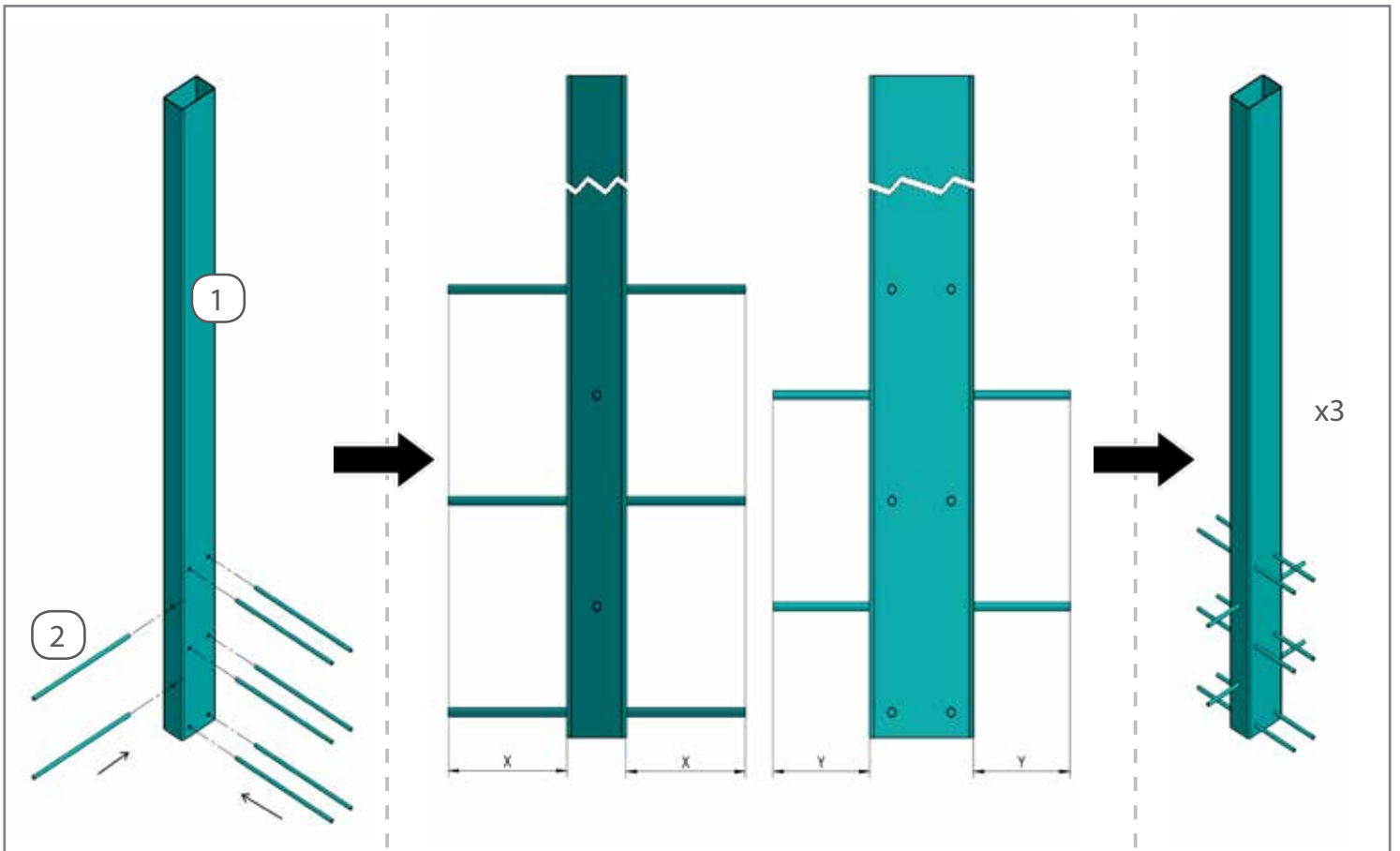
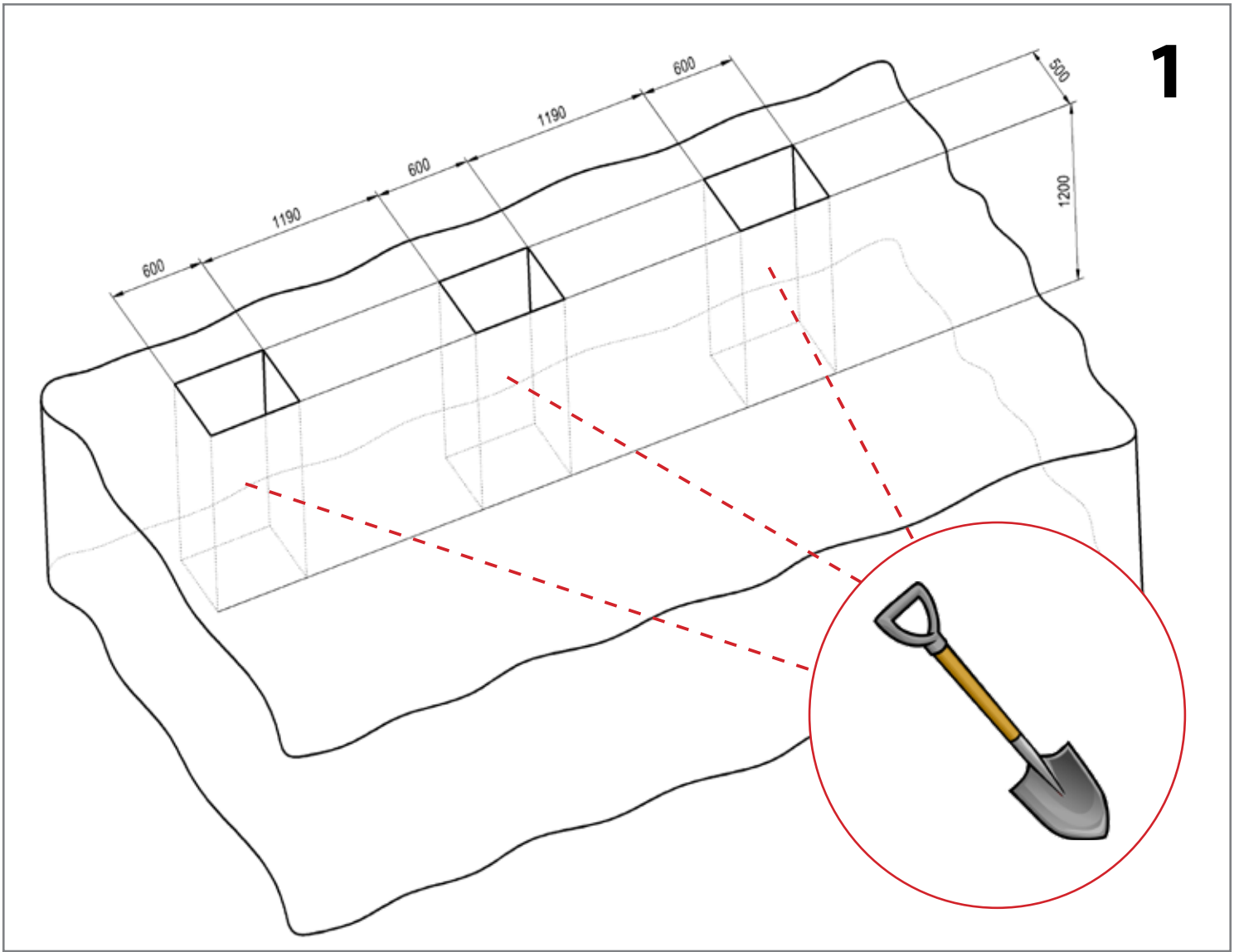

3

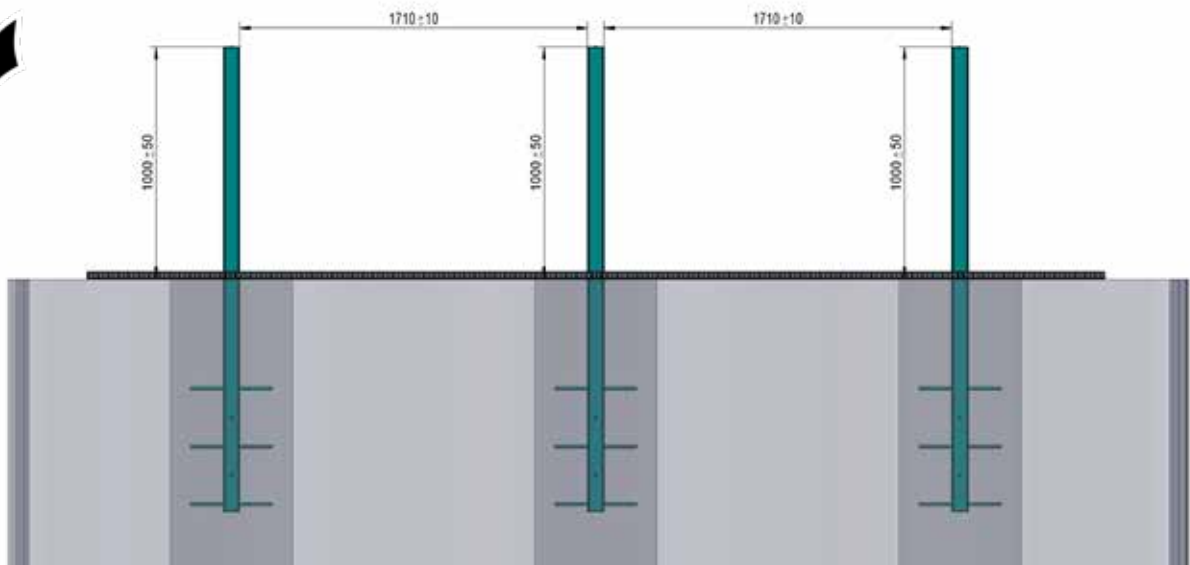
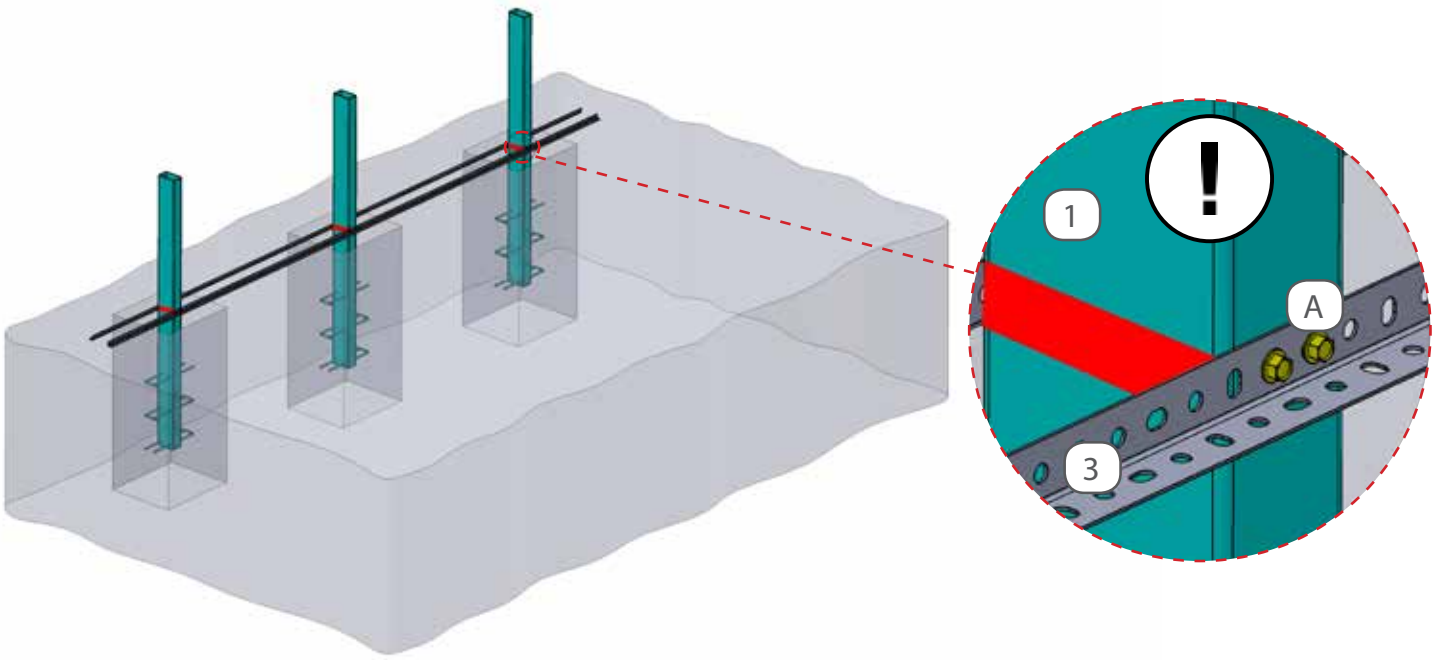
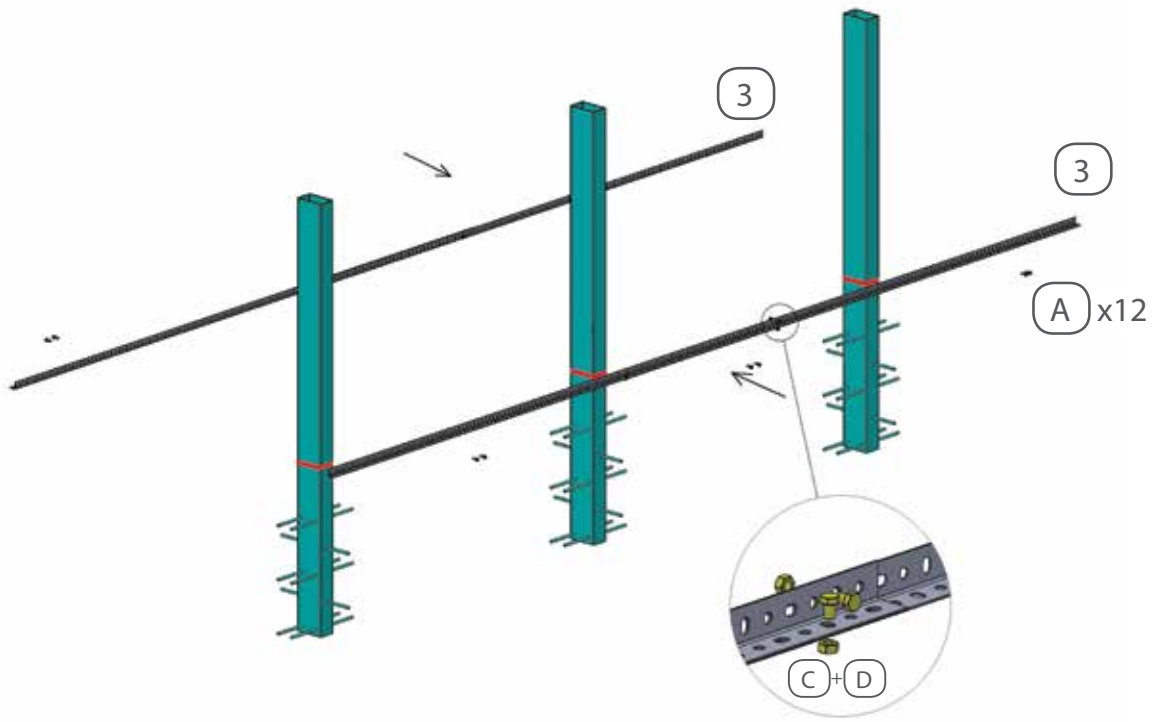

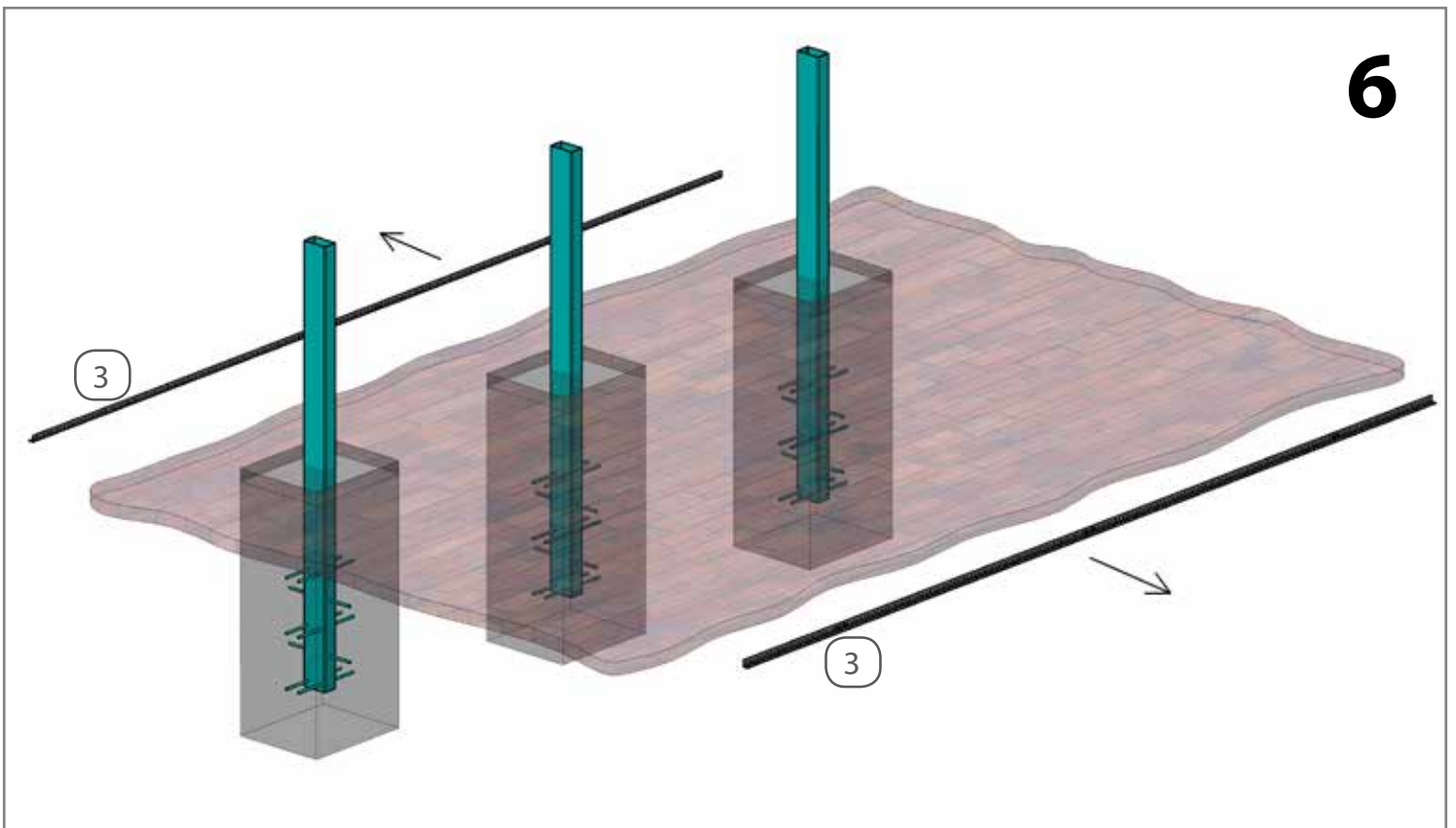
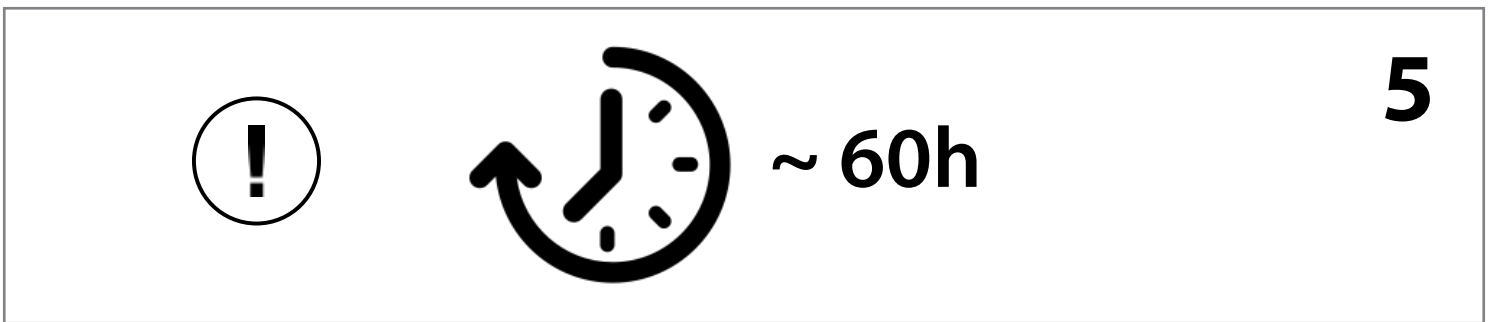
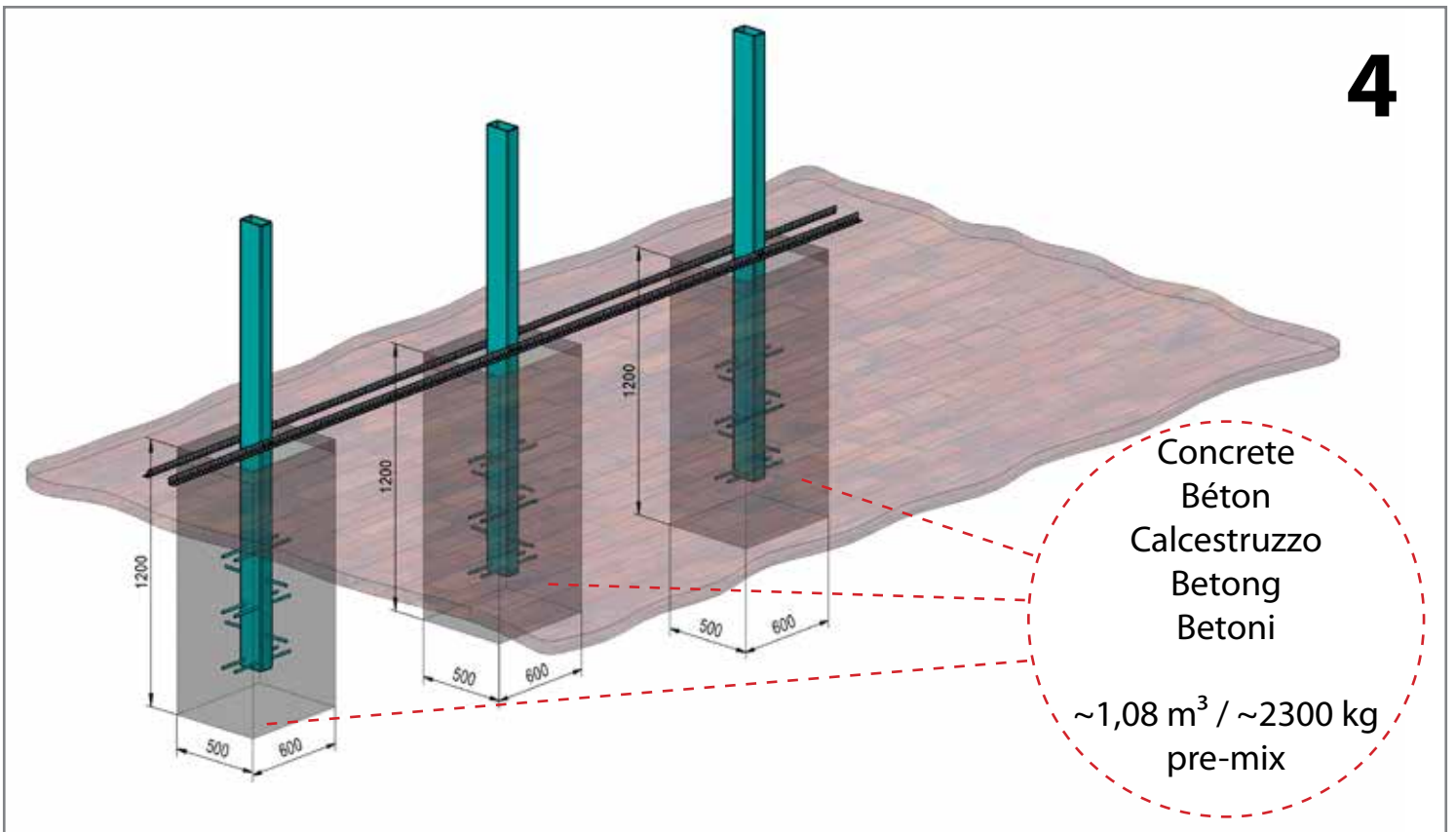

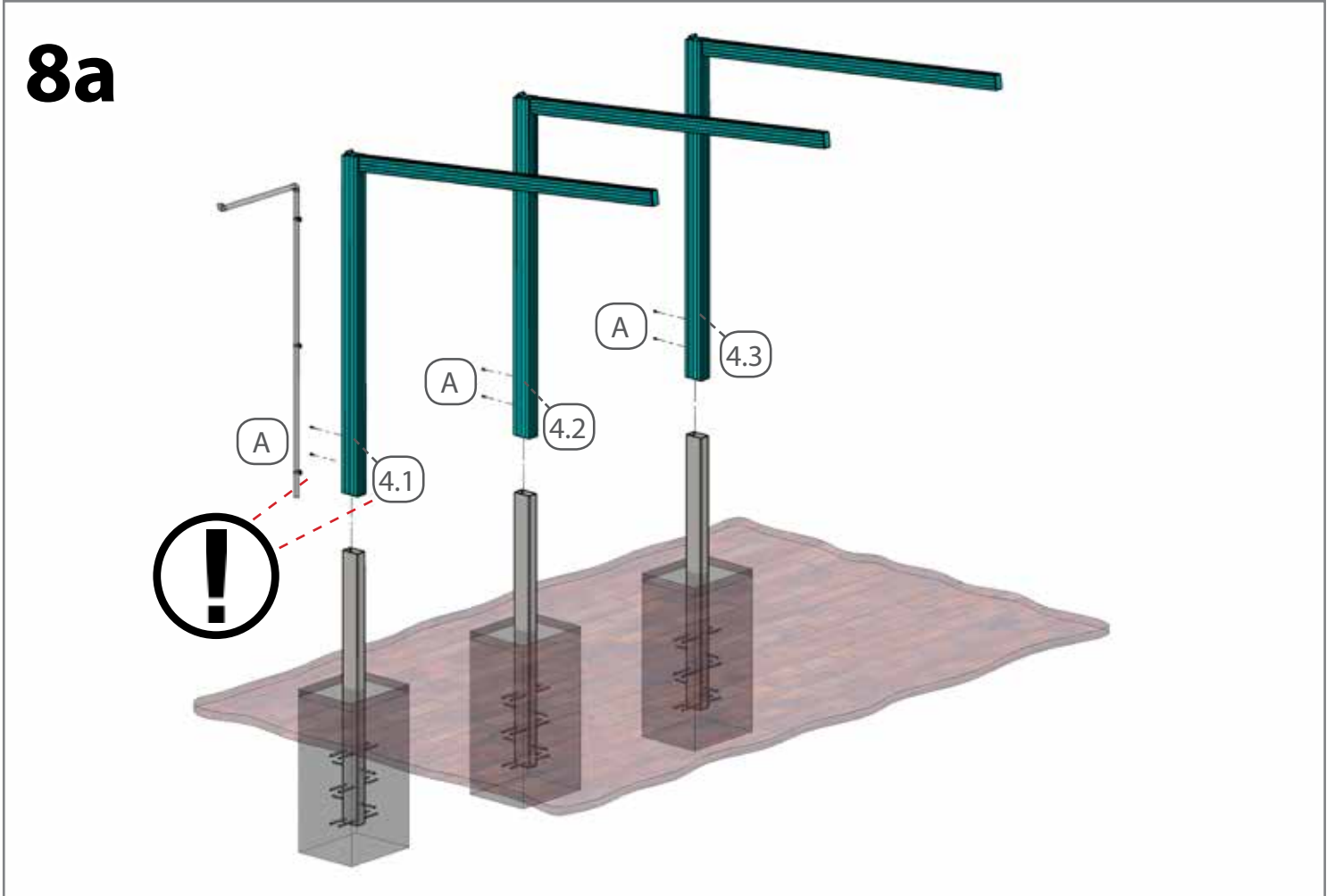
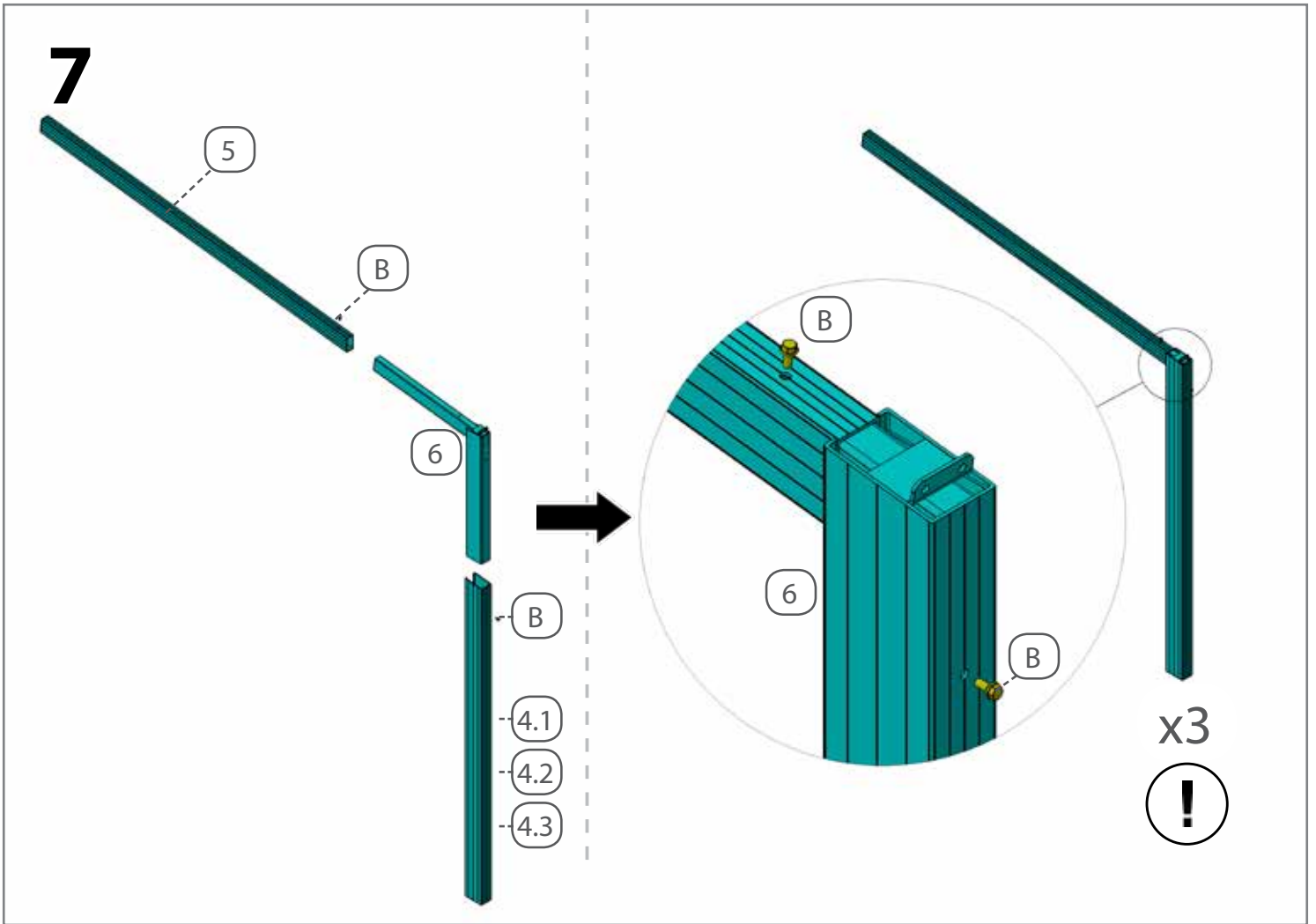

8b

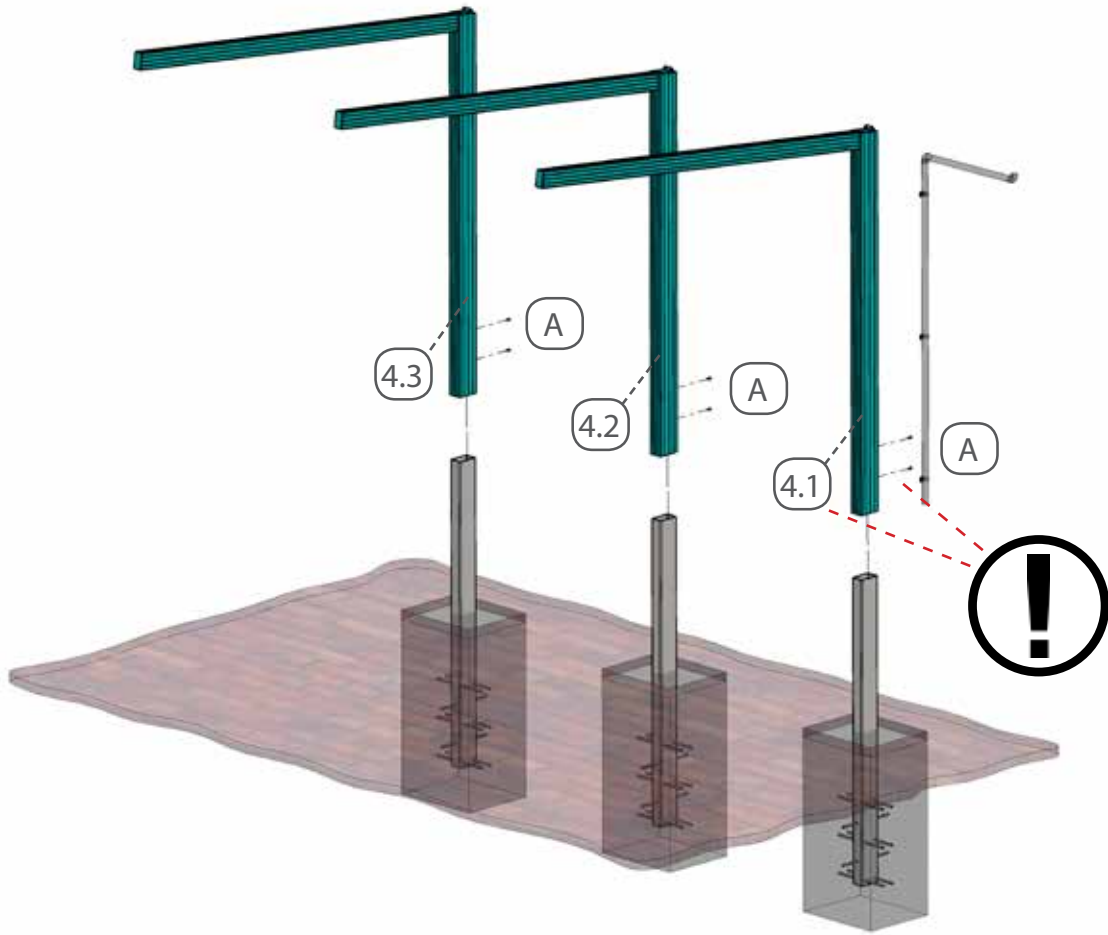

8

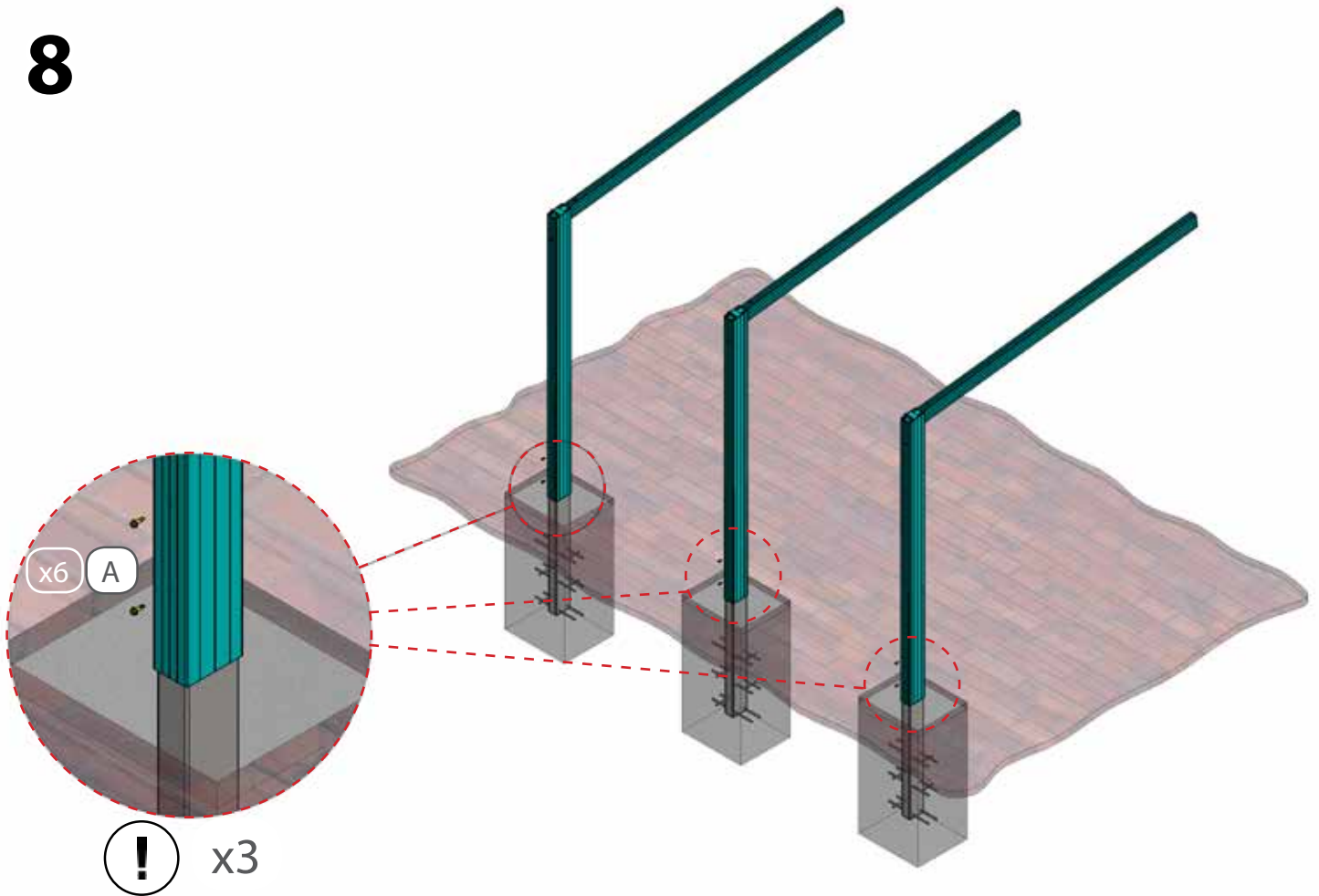

9

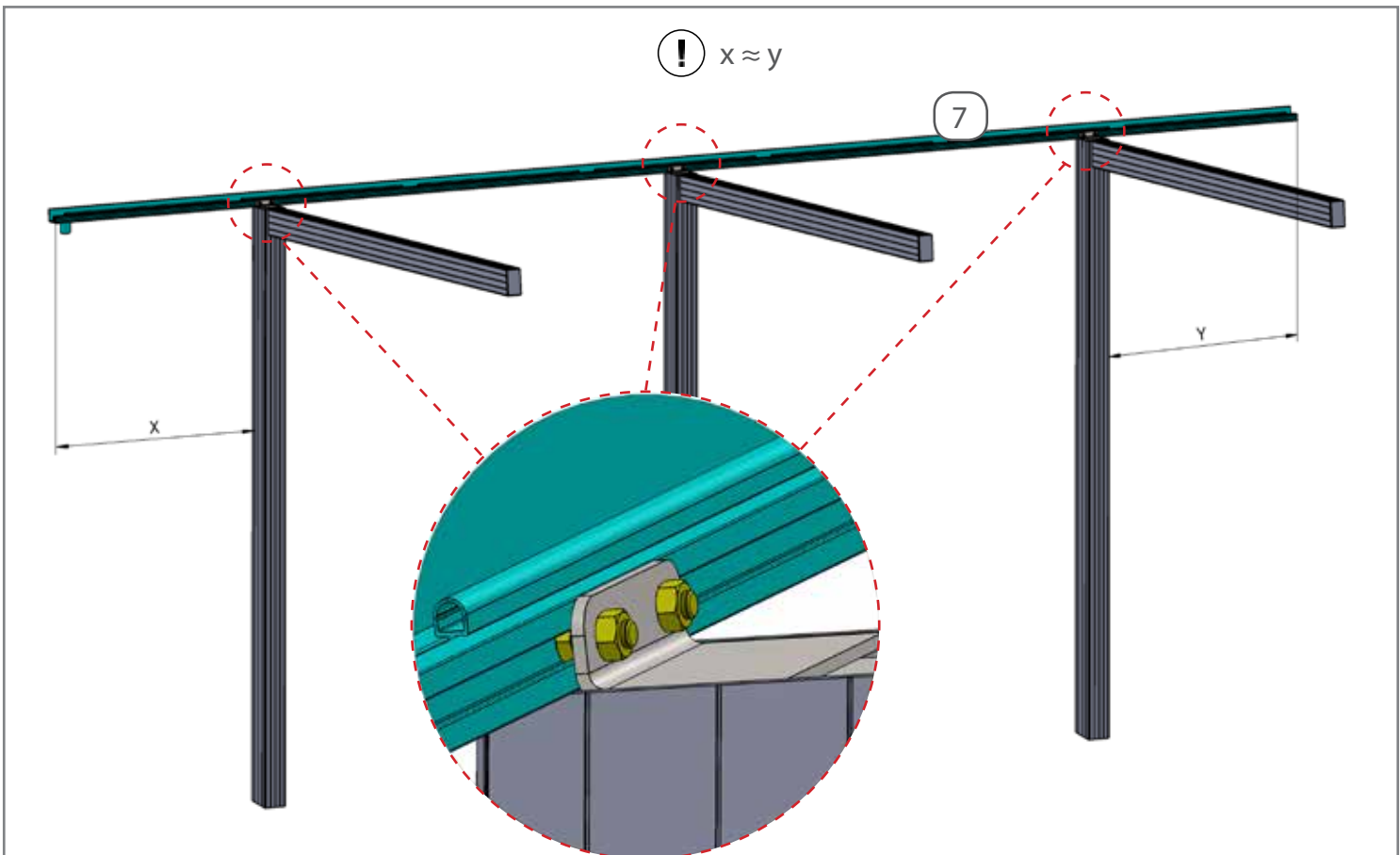
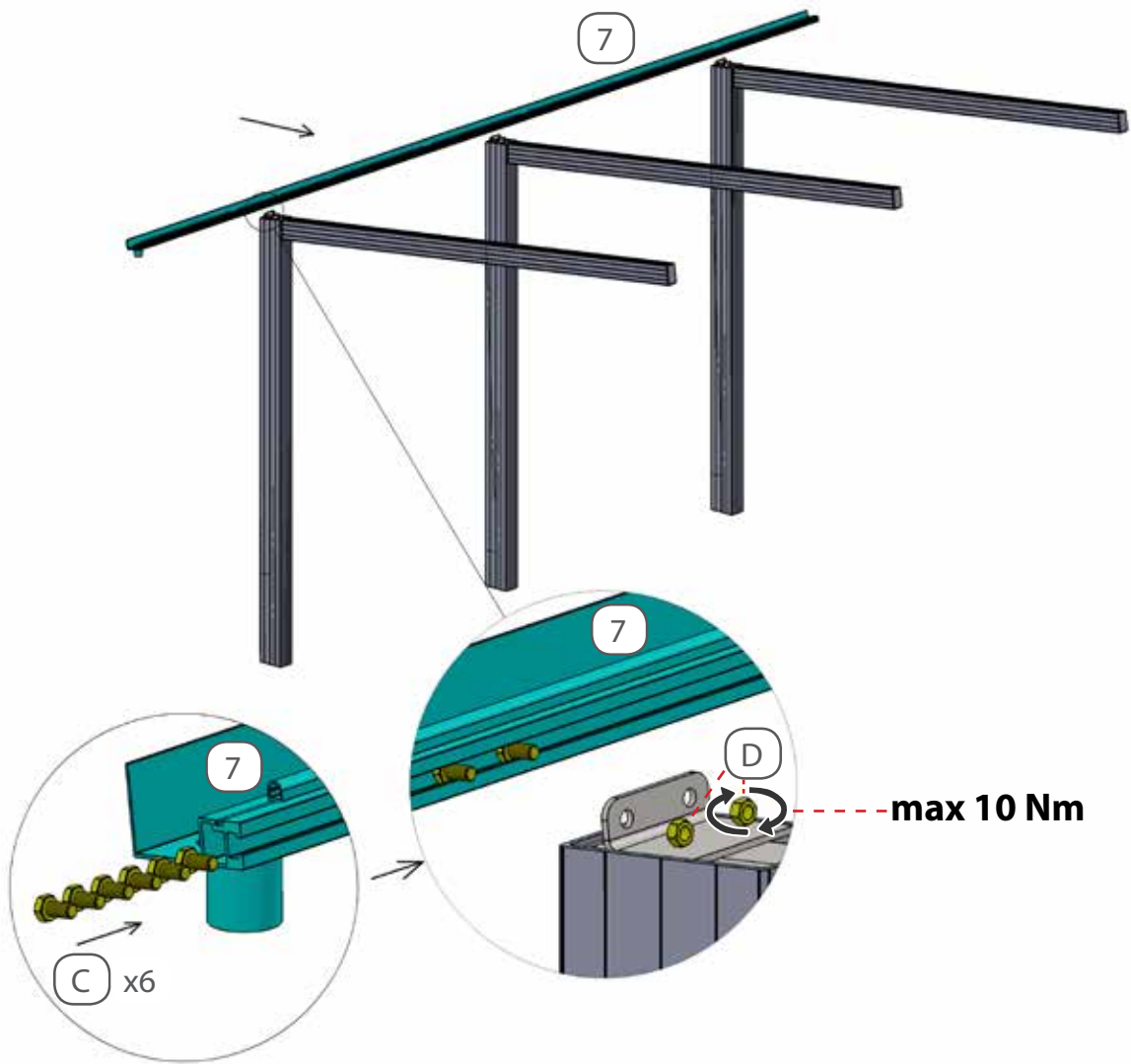

10

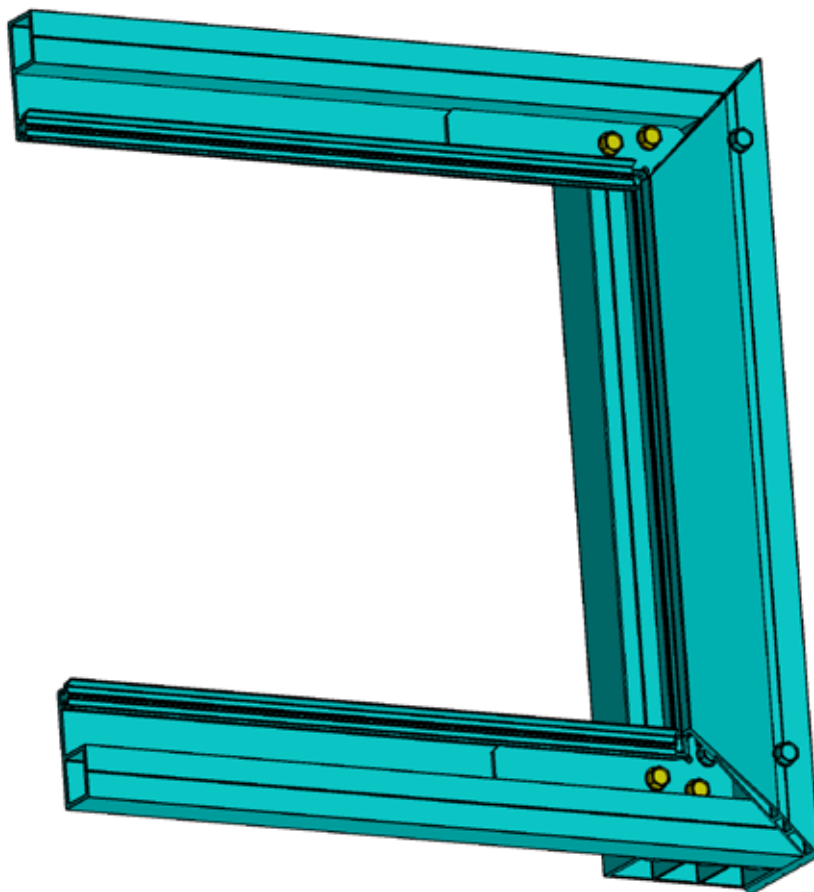
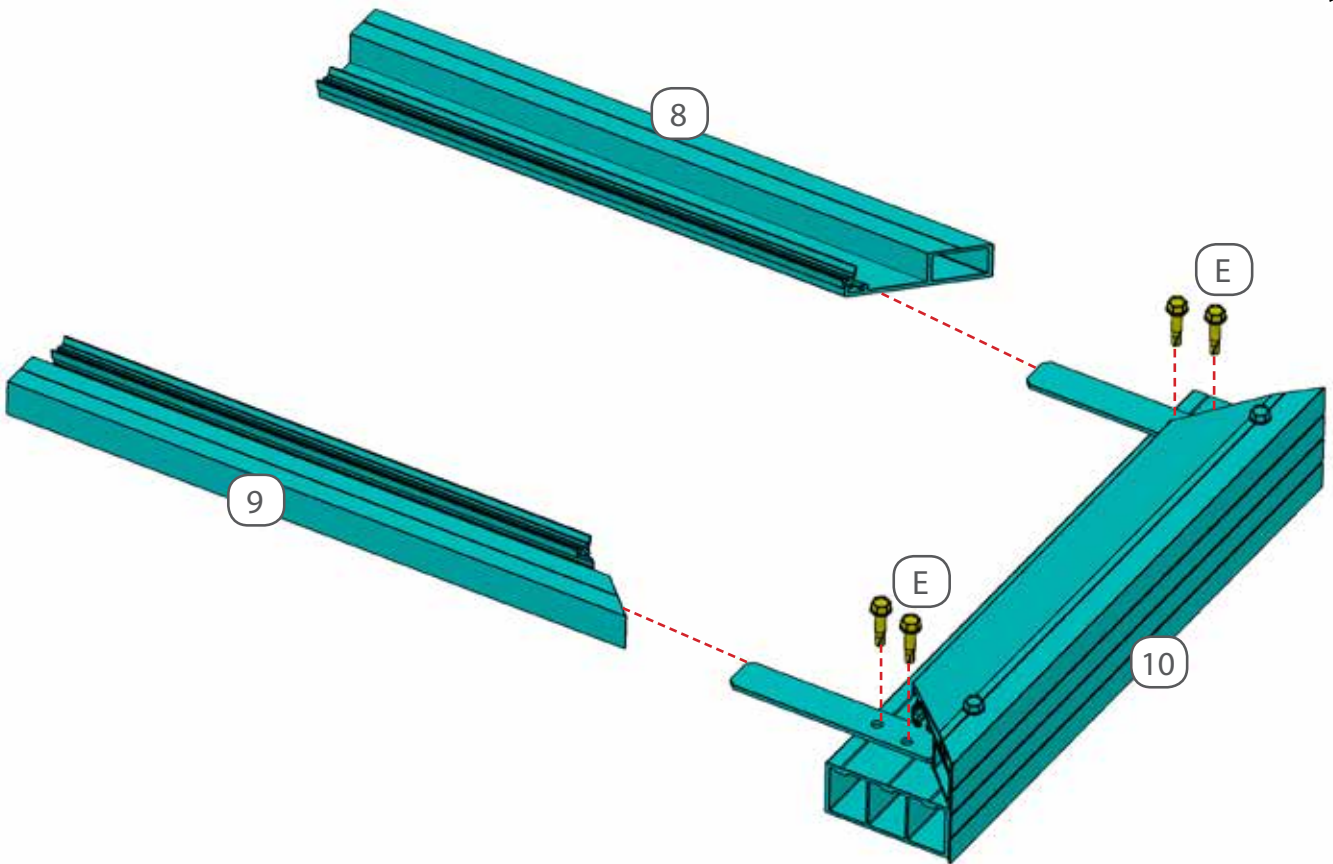

11

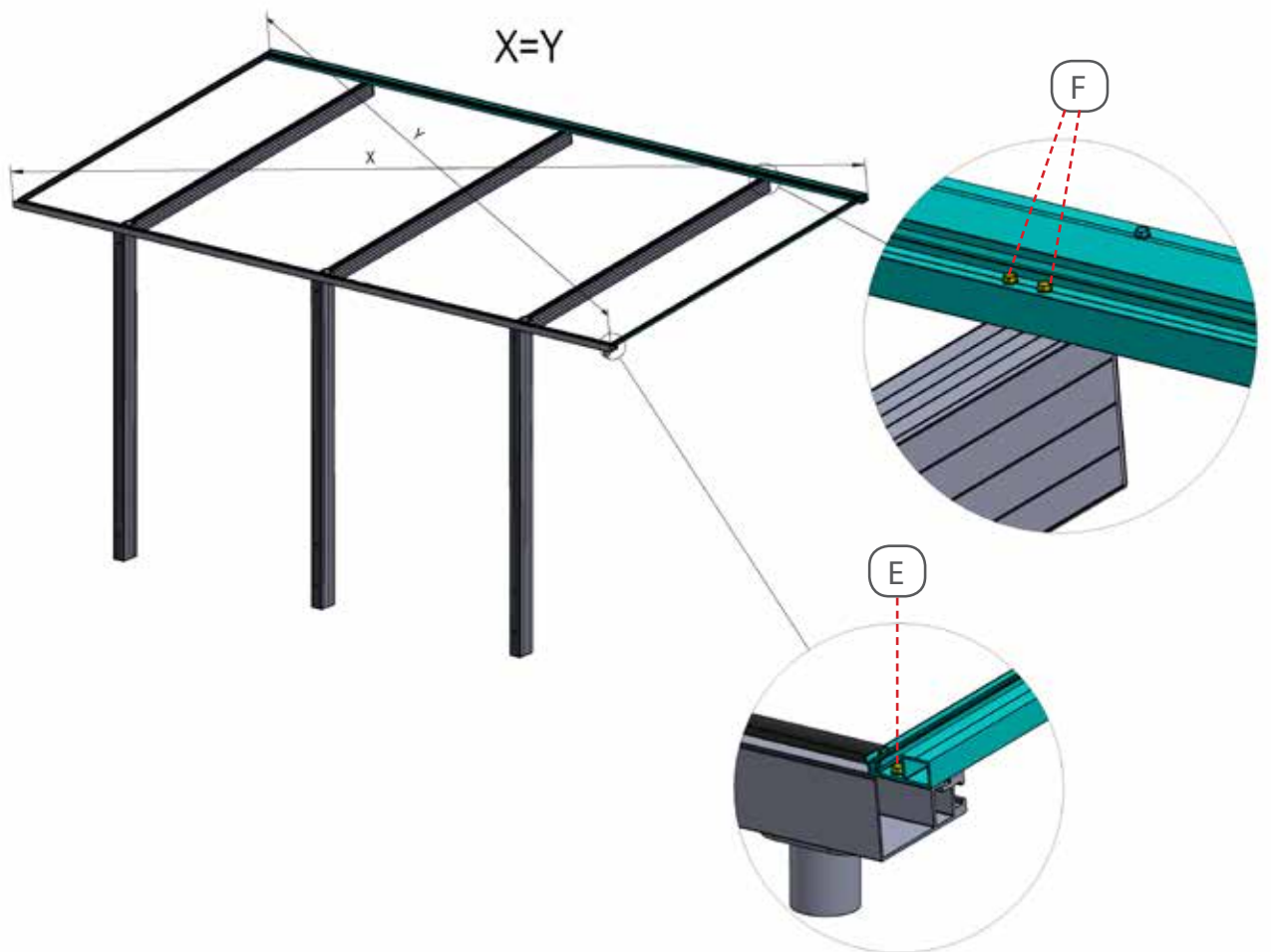
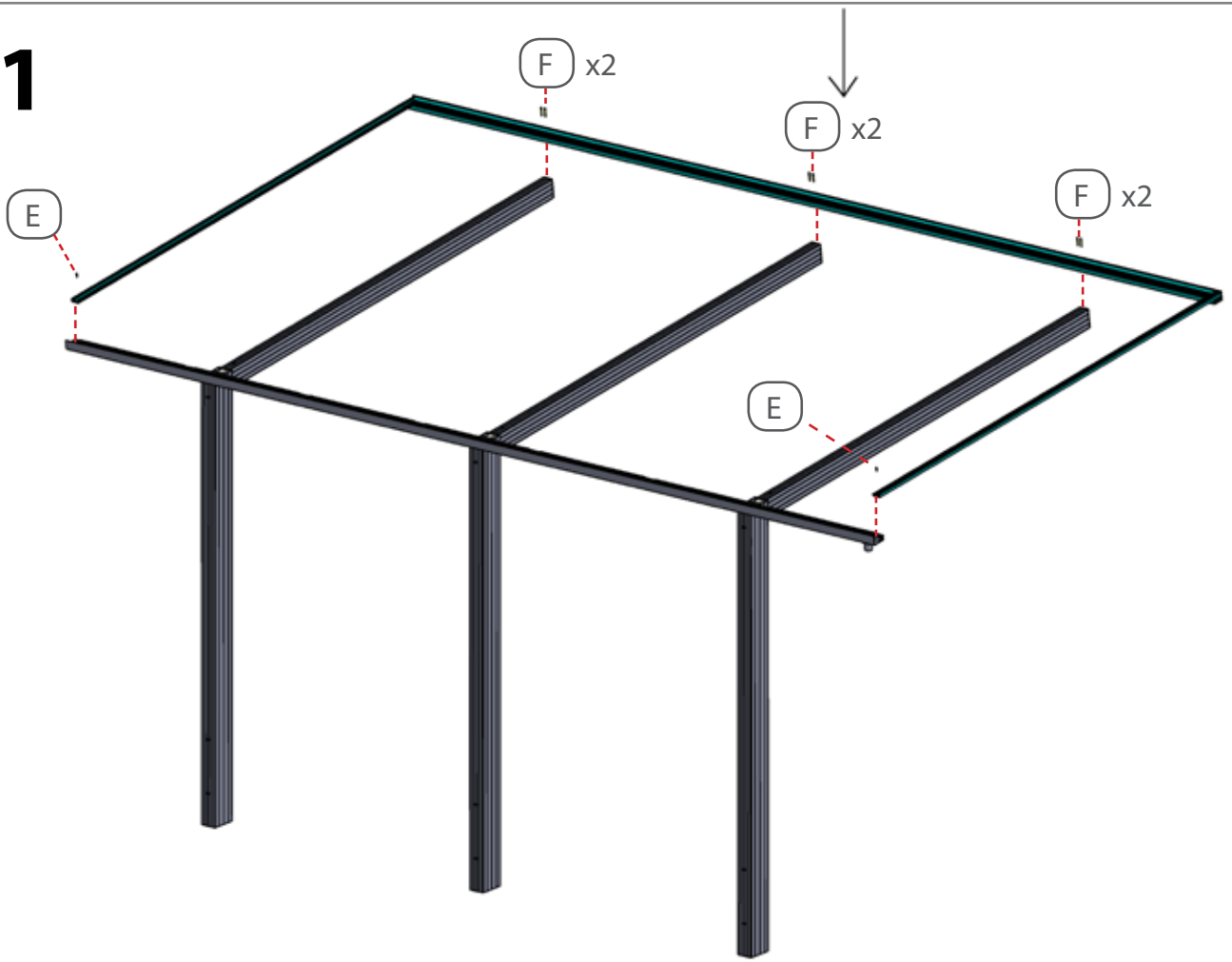

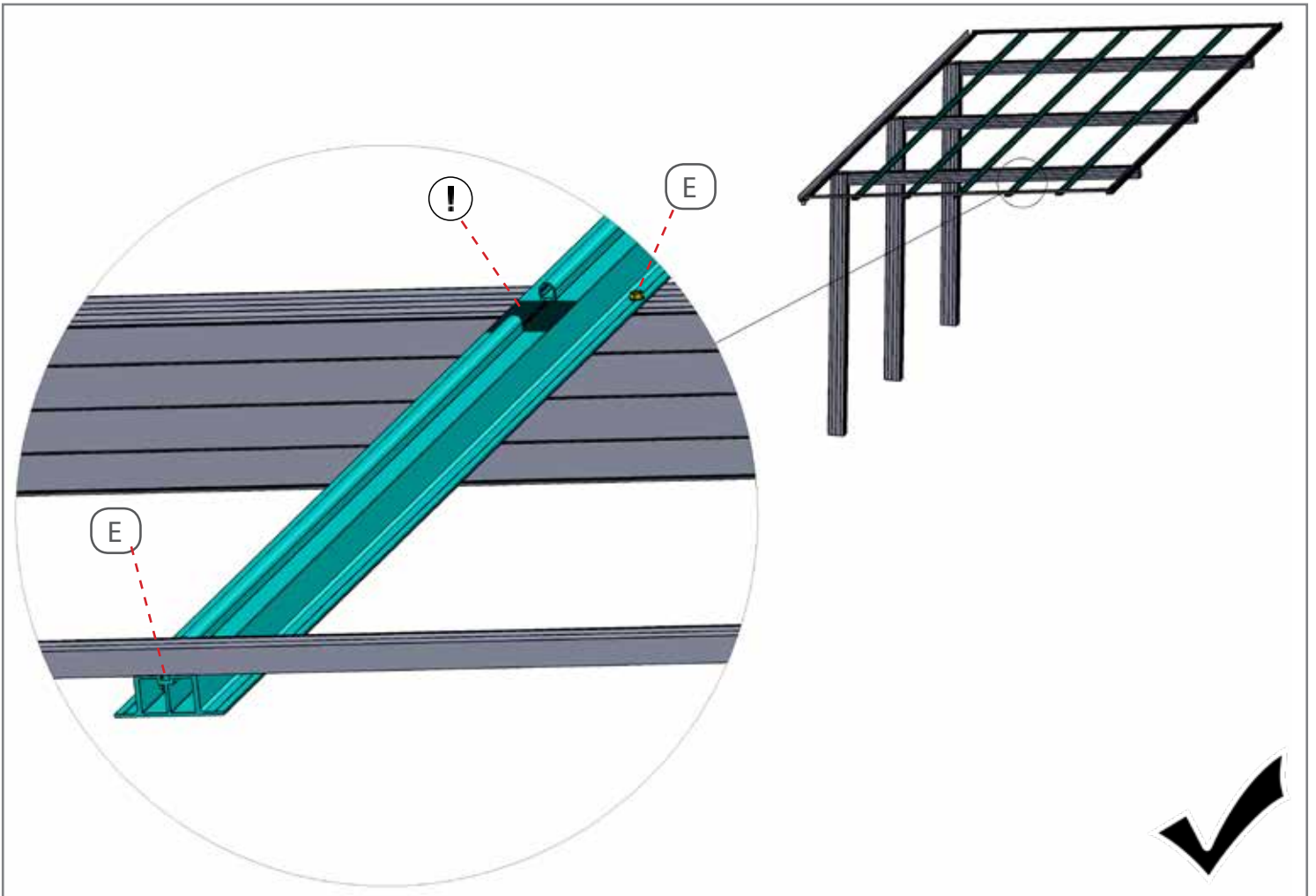

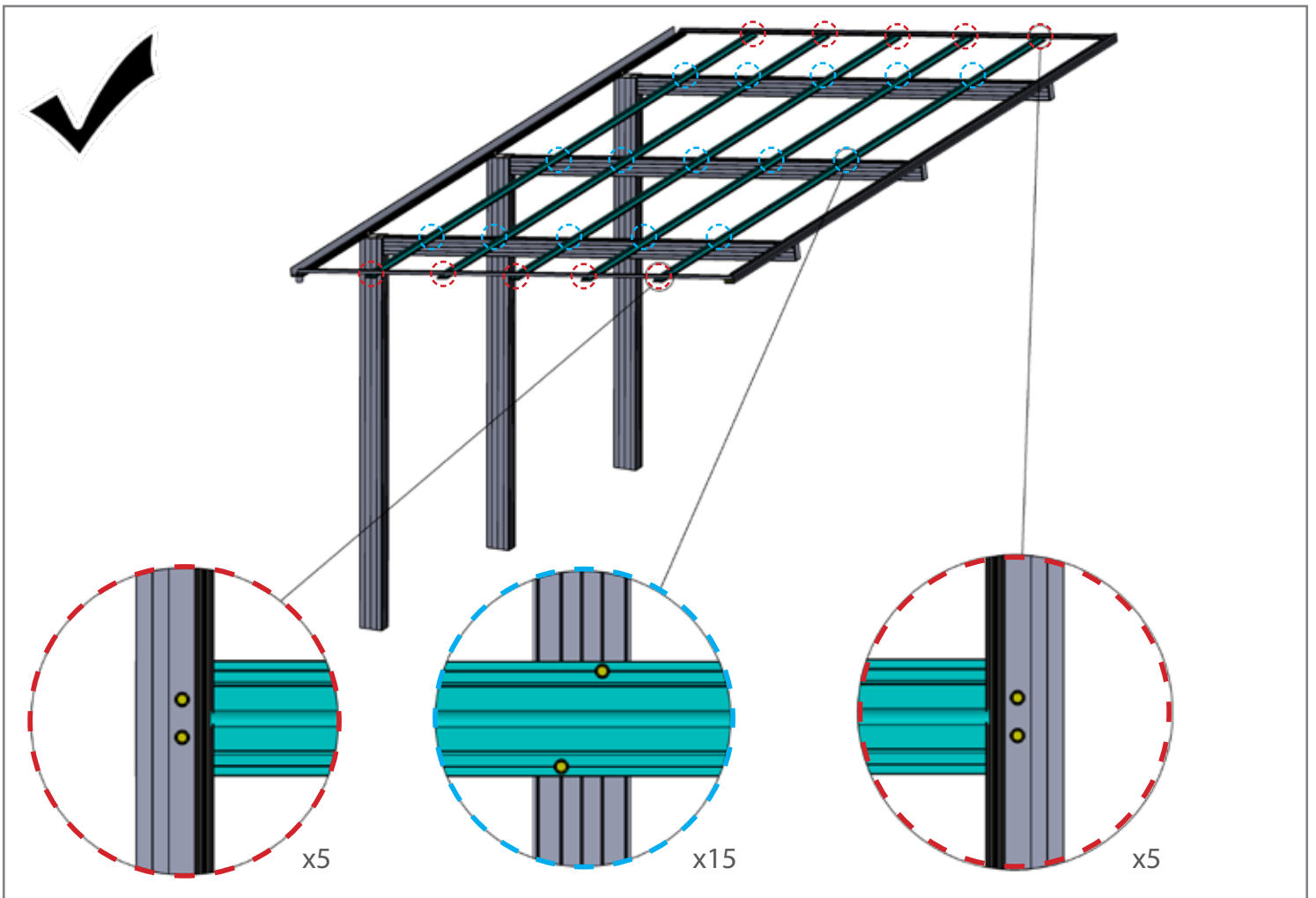
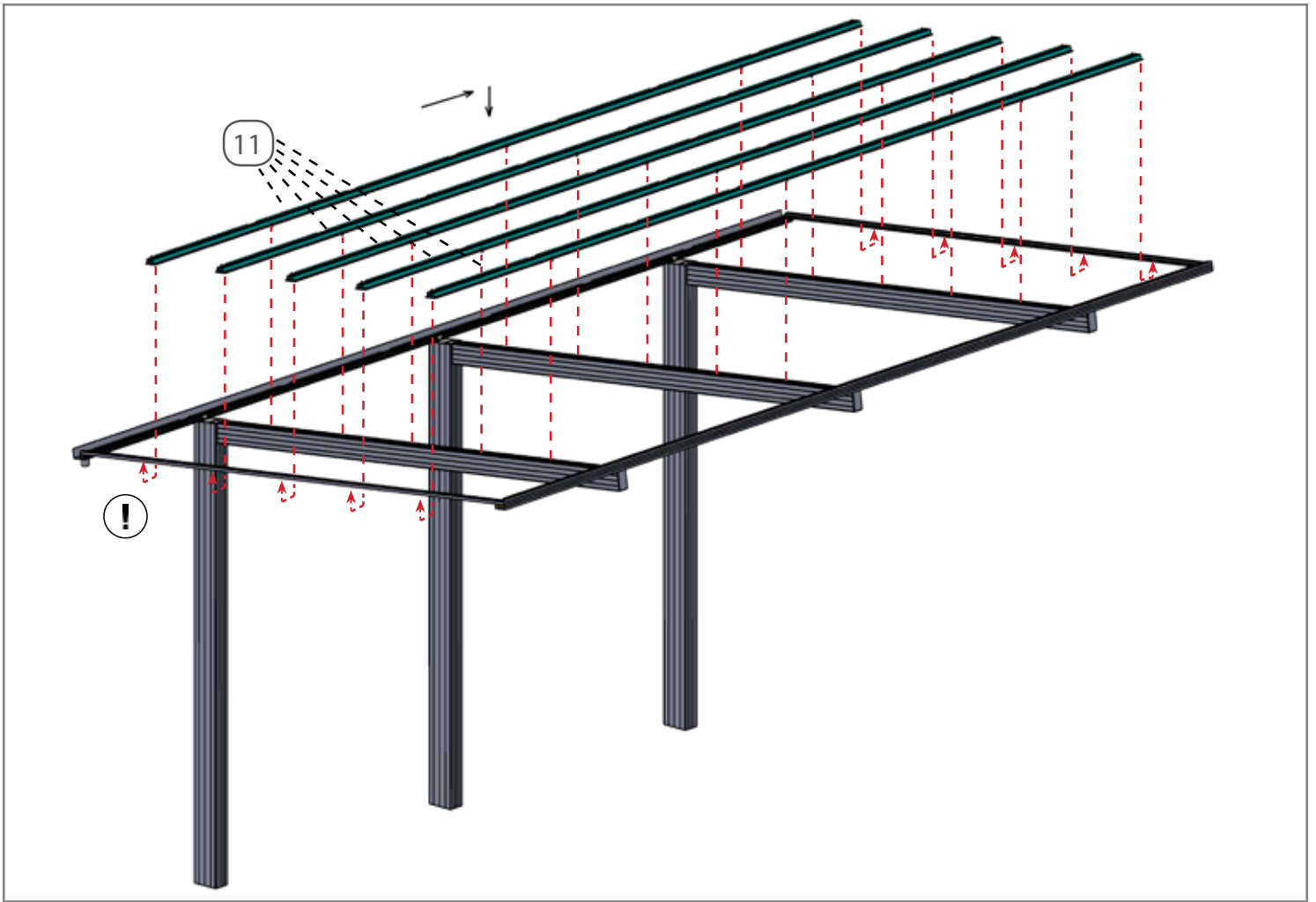

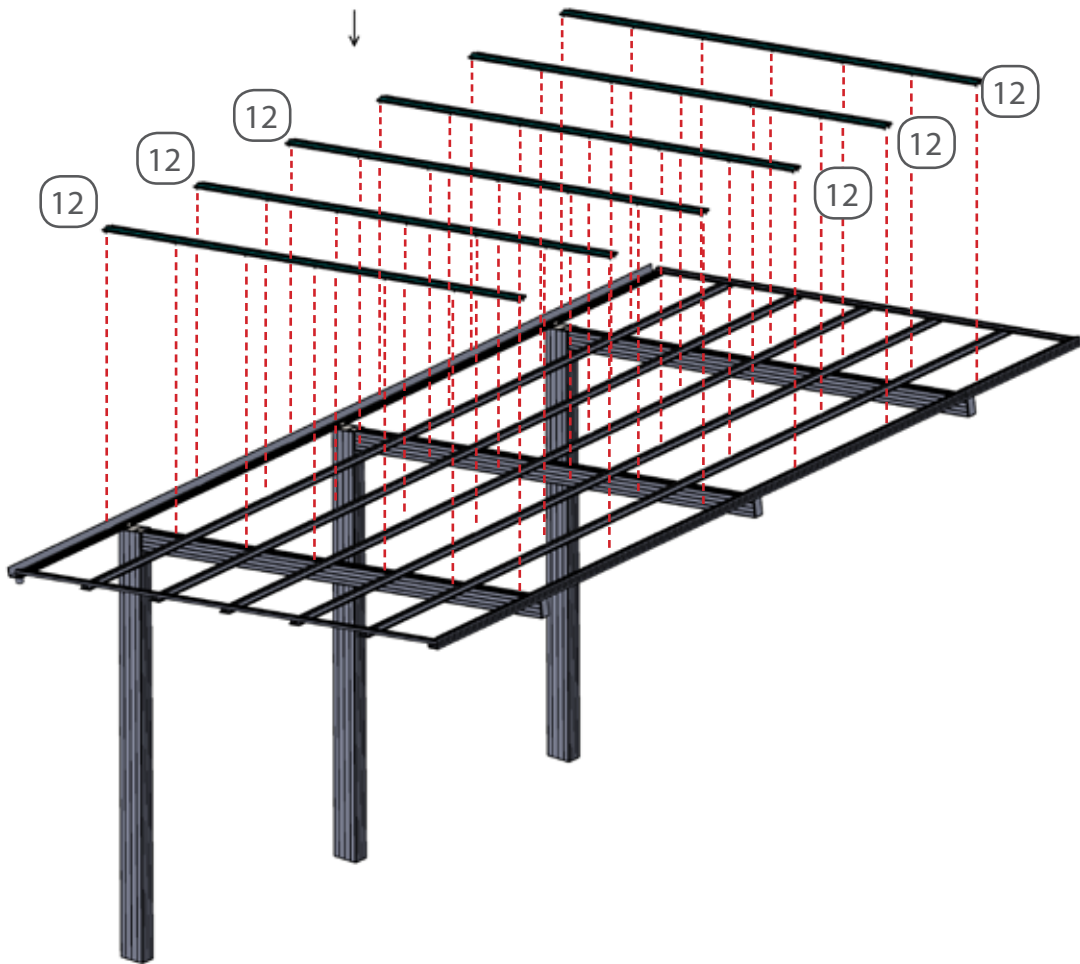

13

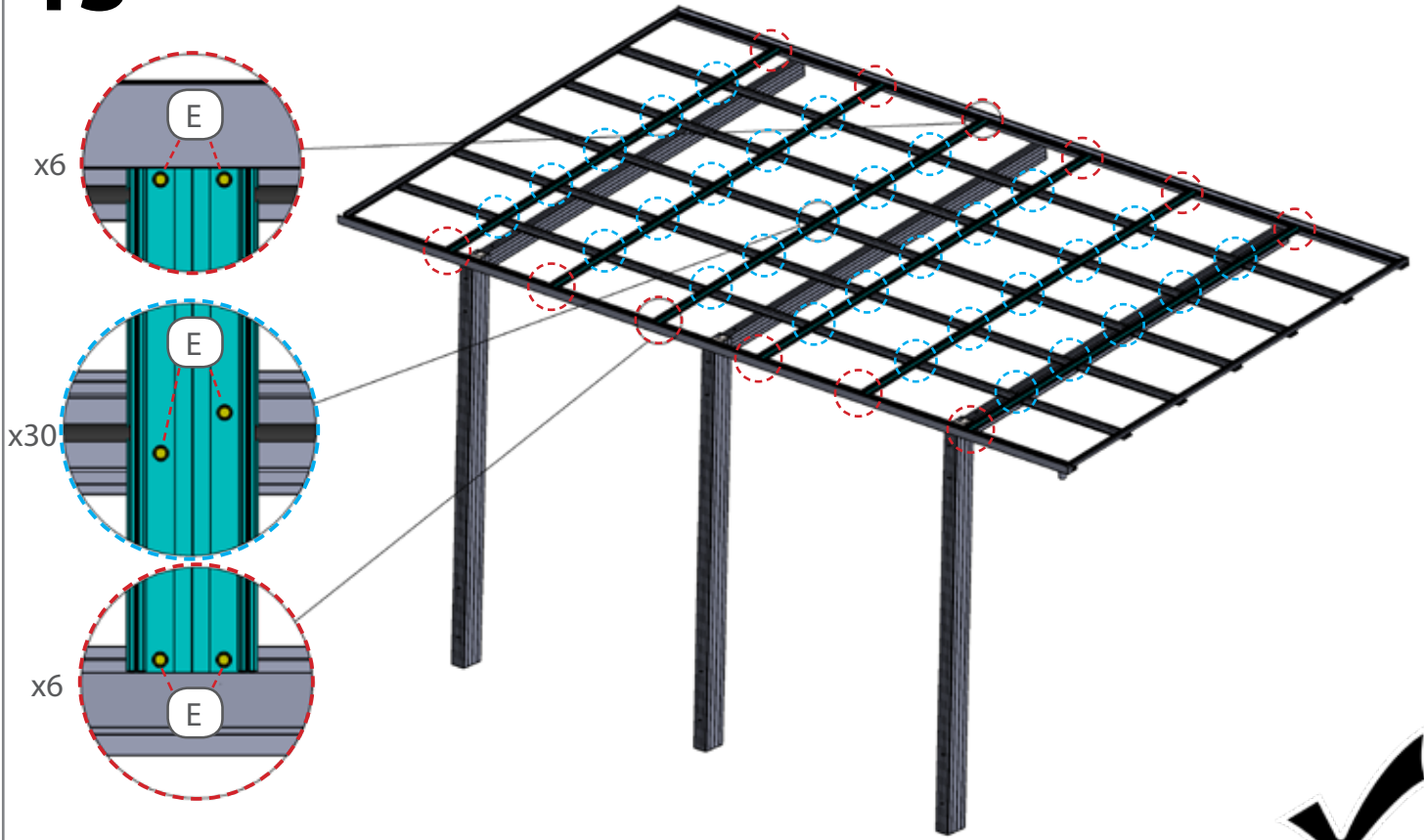

14

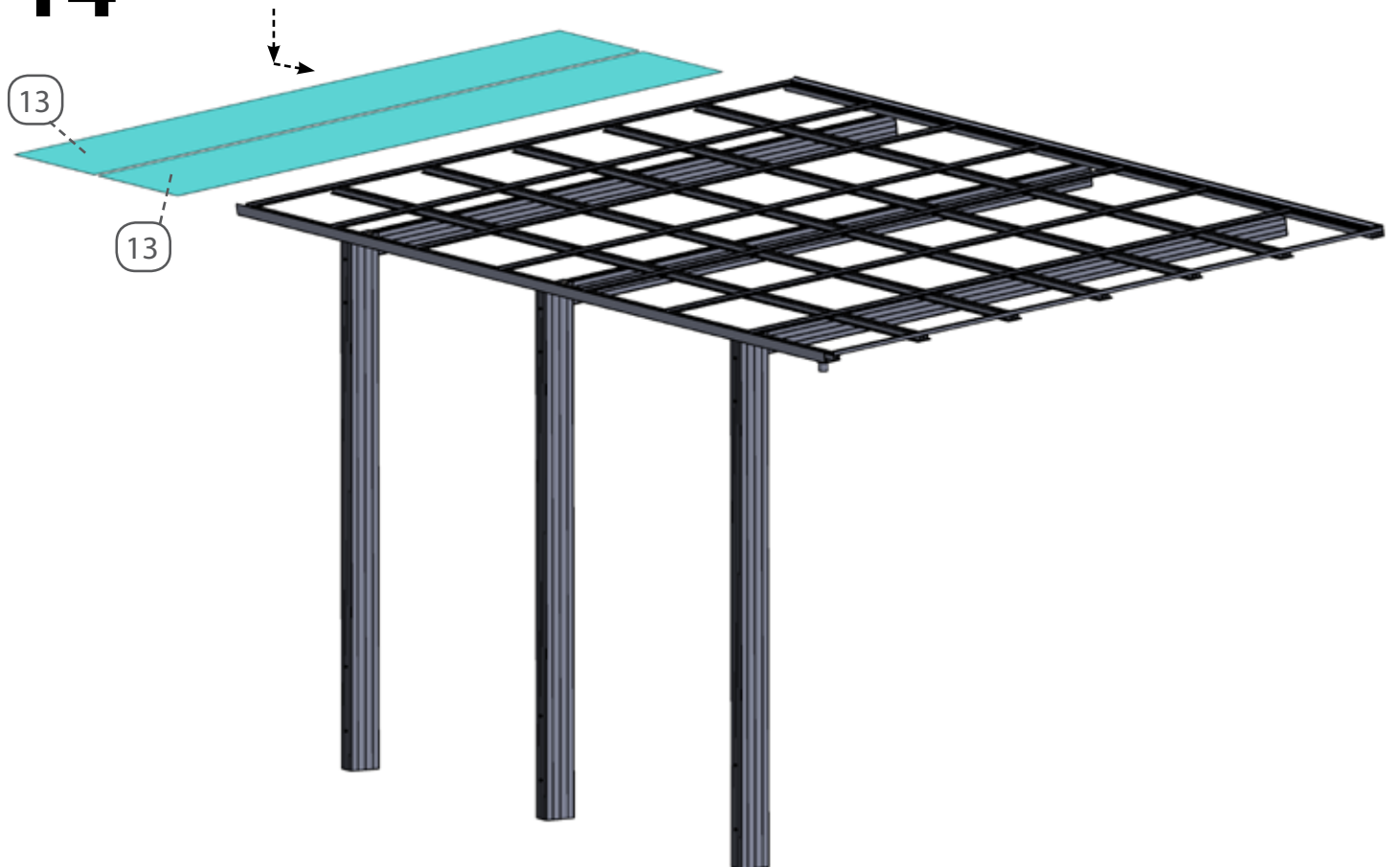

14

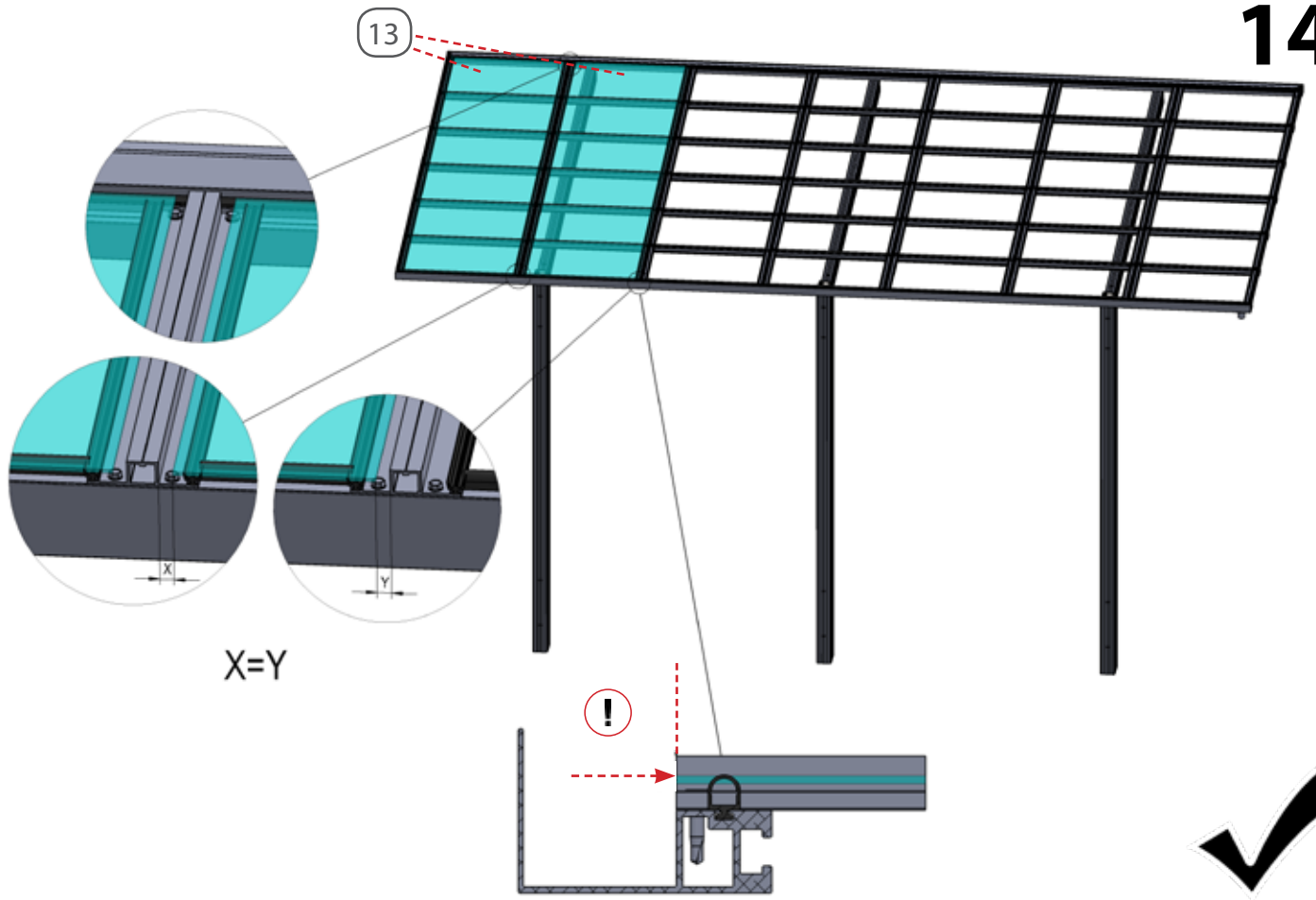

15

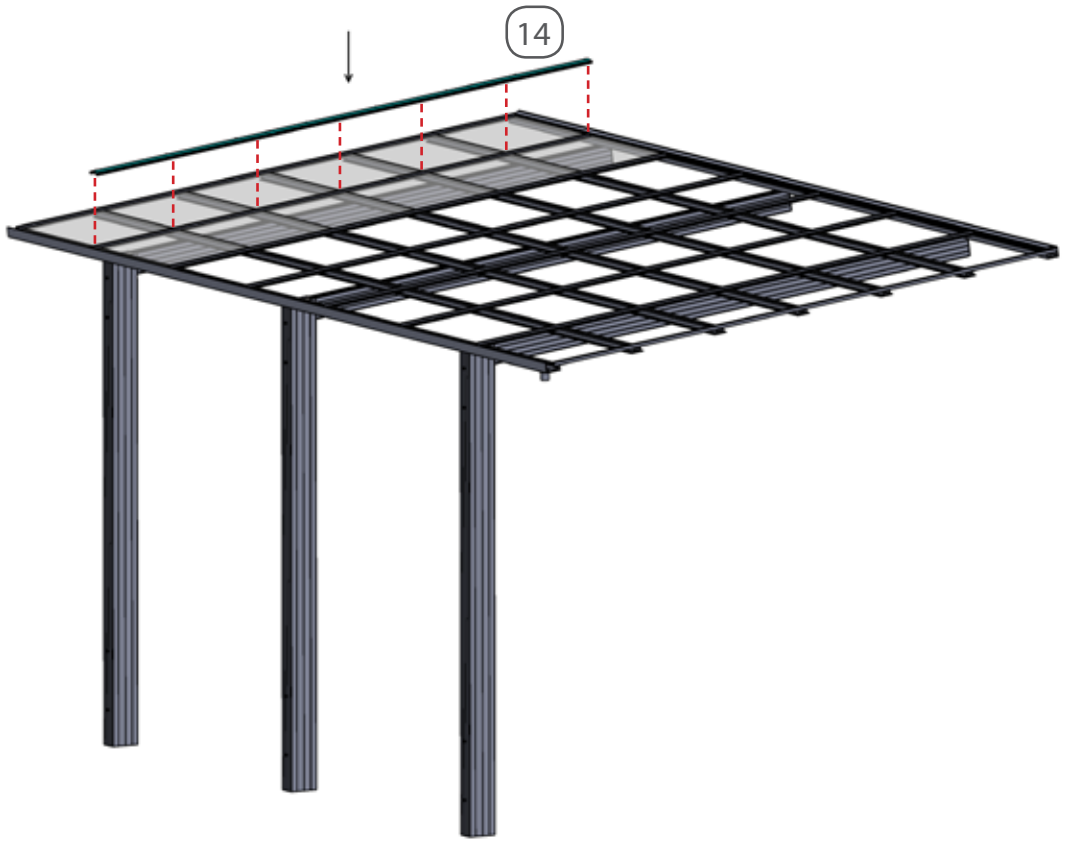

15

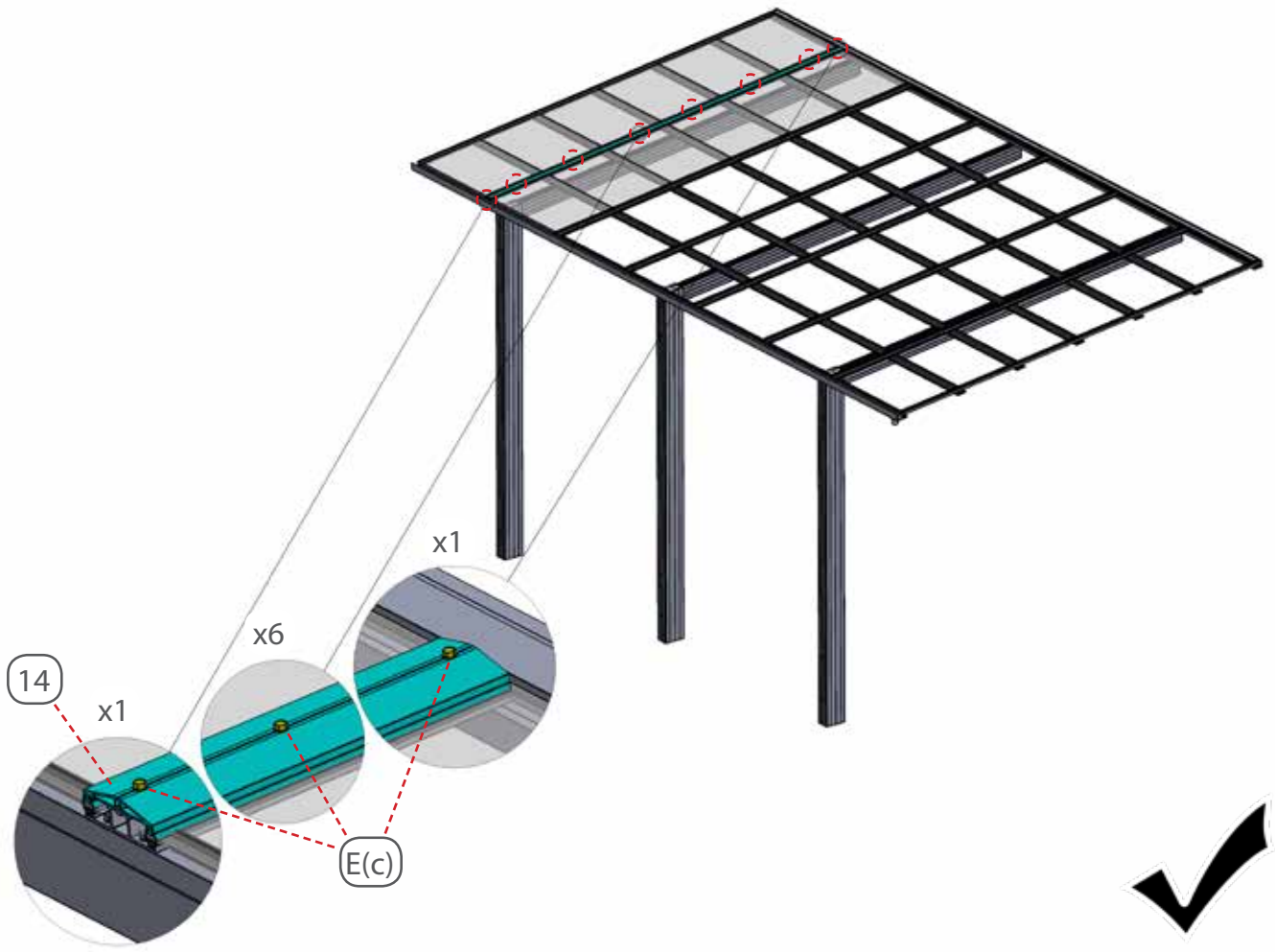

16

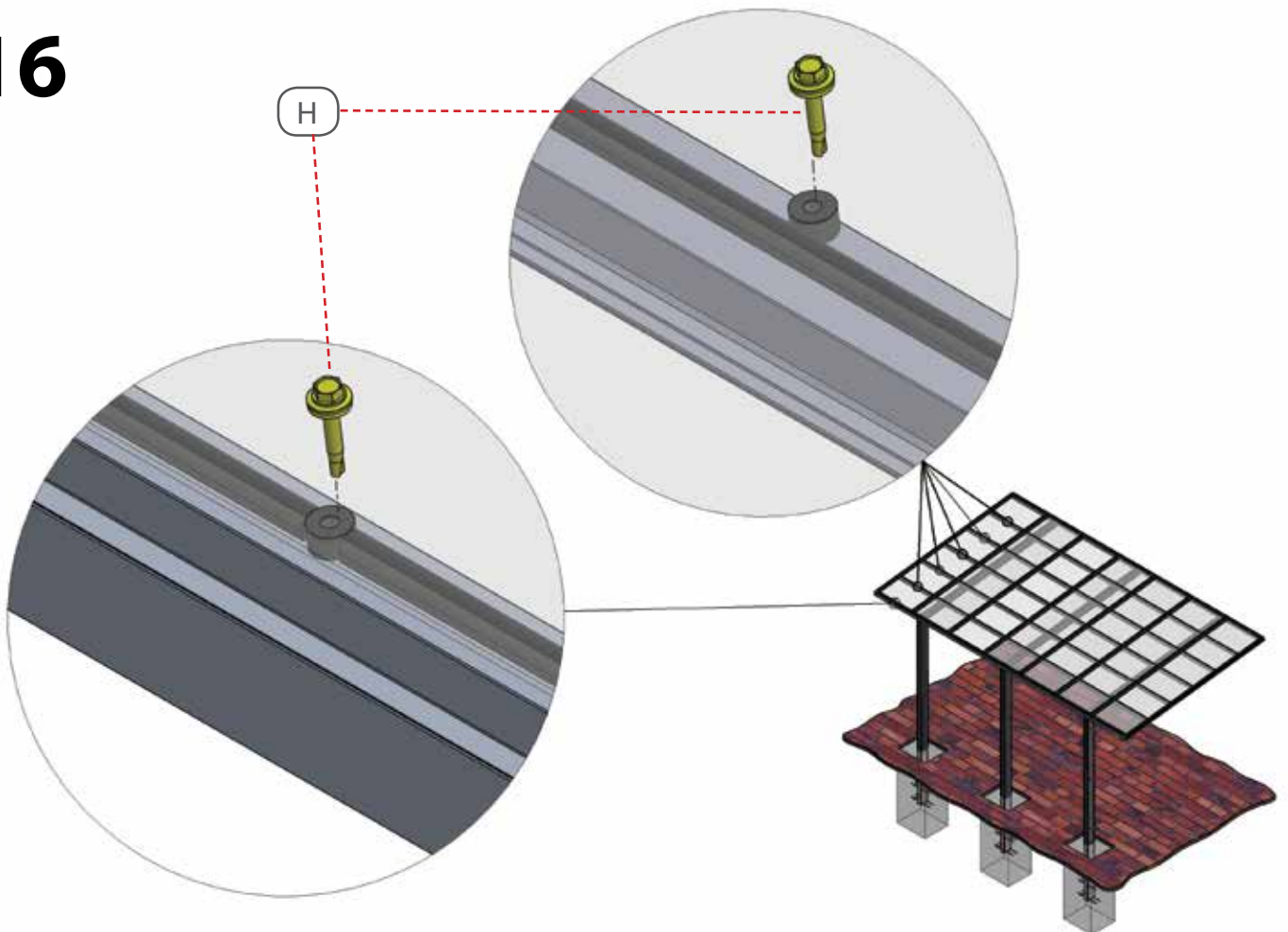

16.1

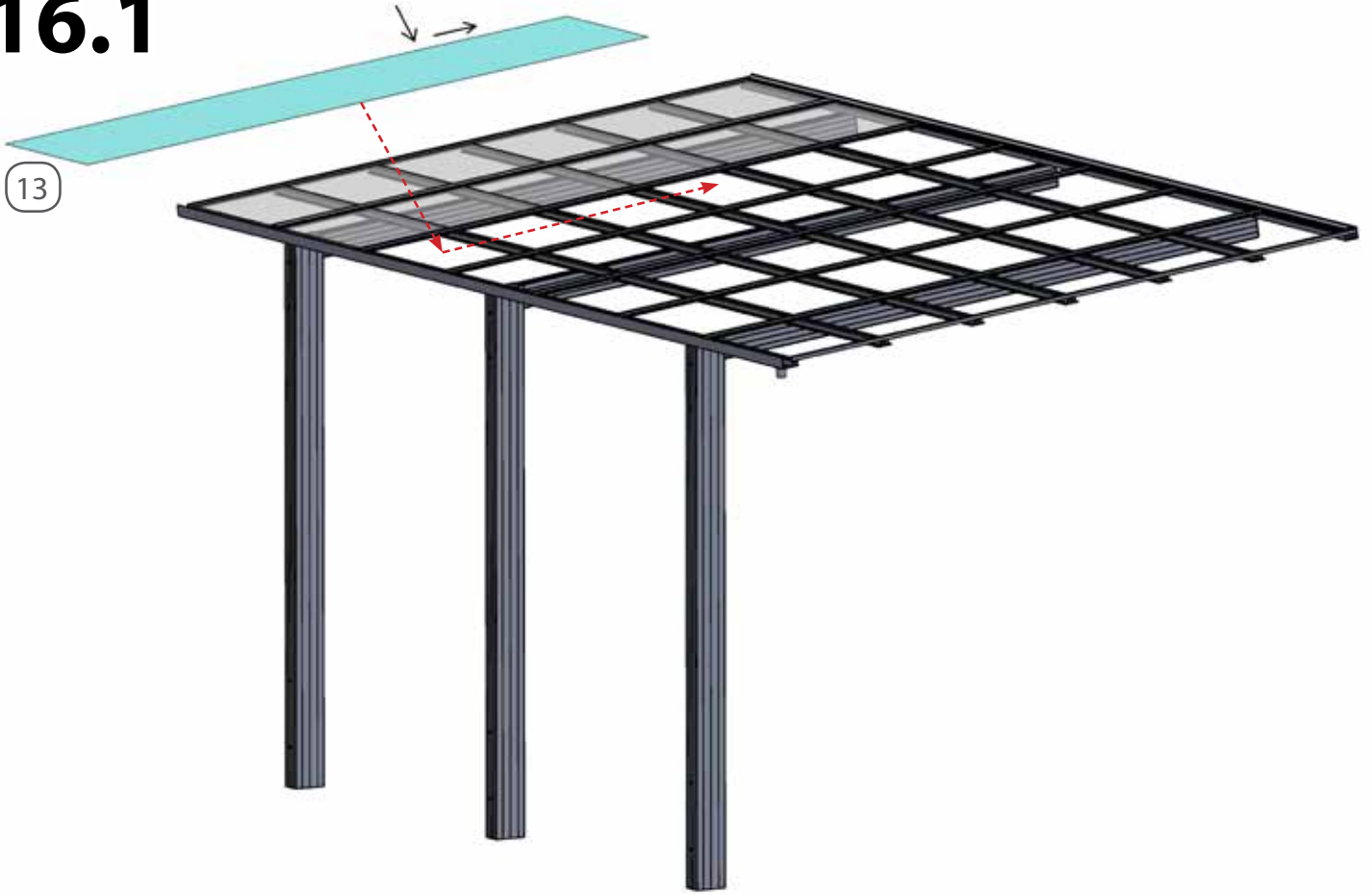

16.2

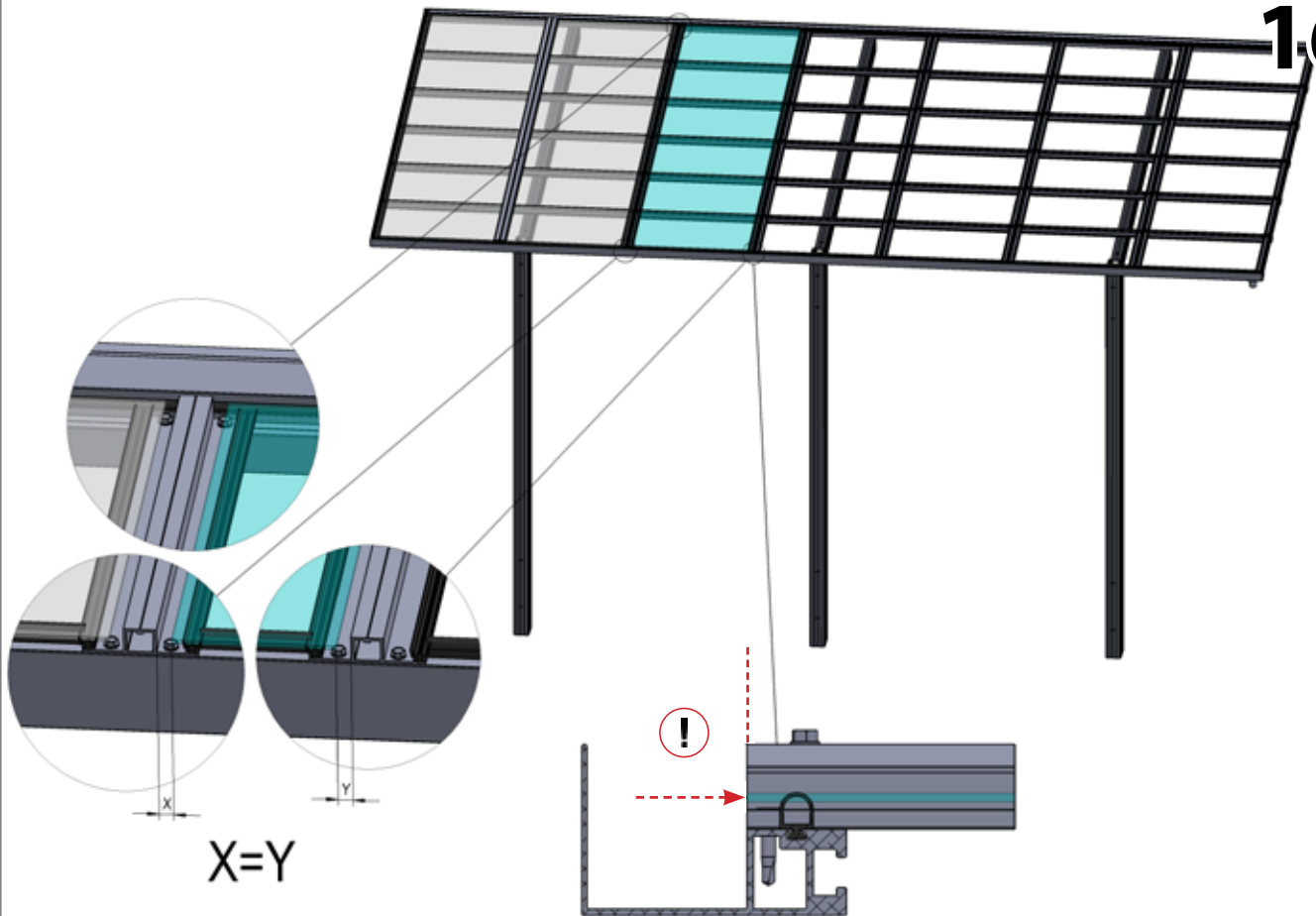

17.1

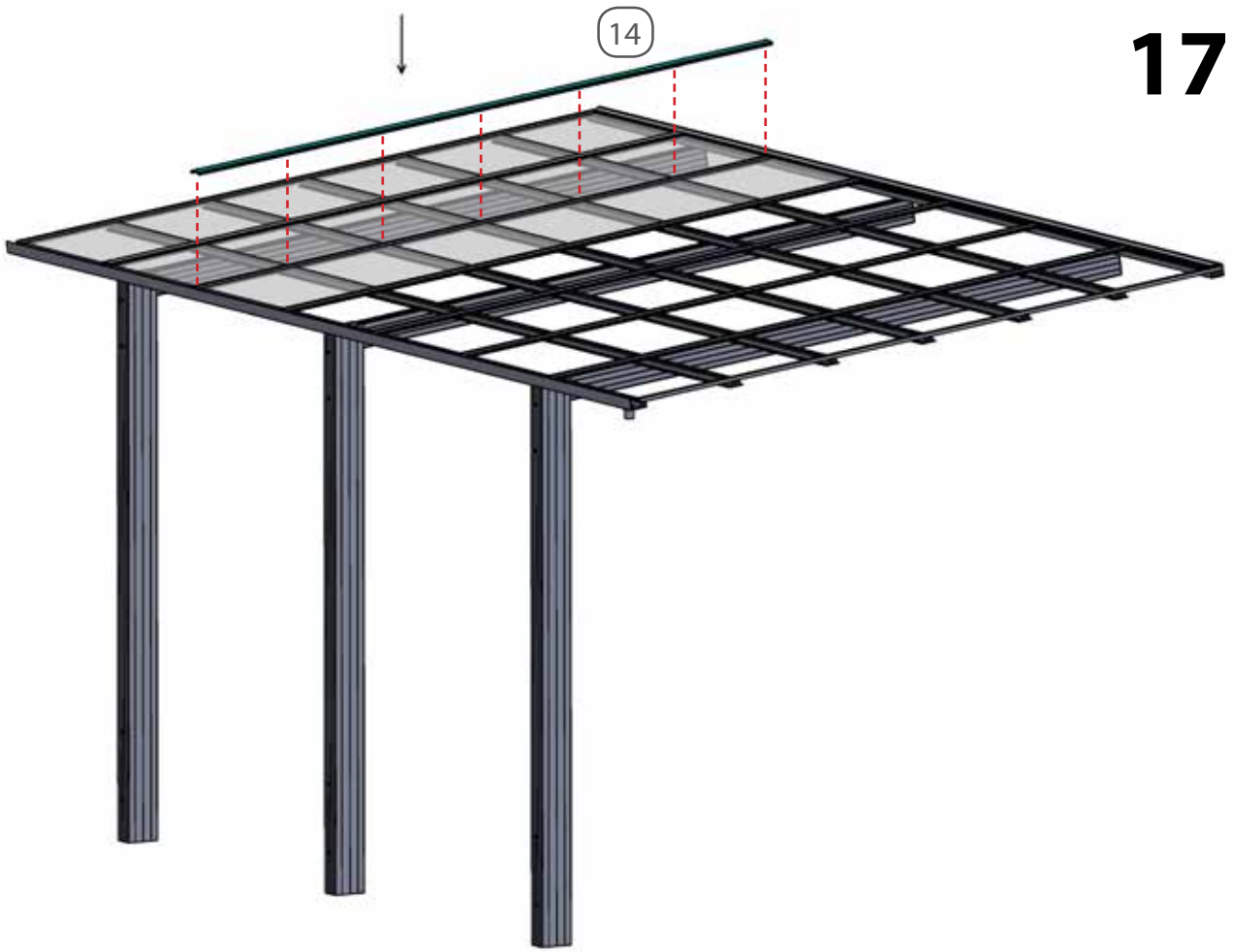

17.2

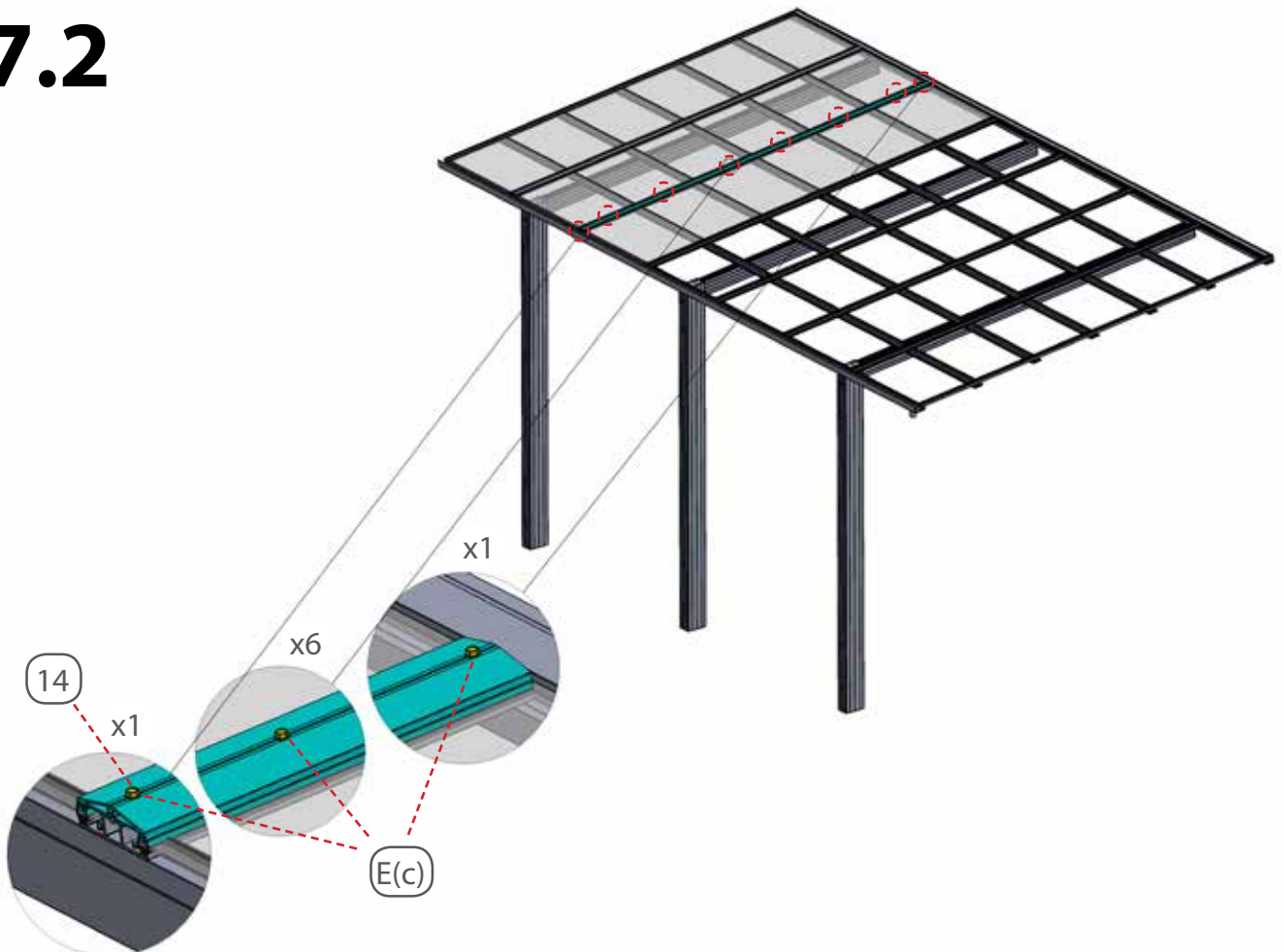

18

! x4

16.1 → 16.2 → 17.1 → 17.2

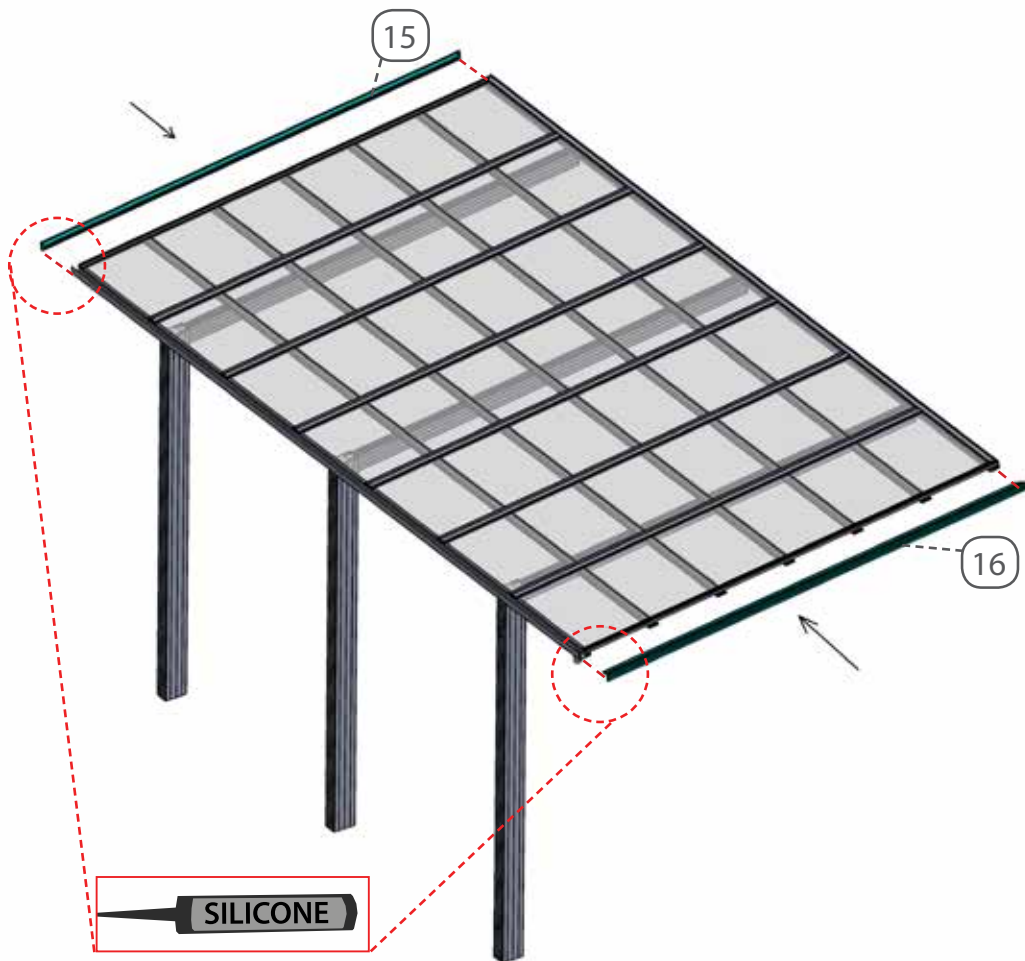

19

19.1

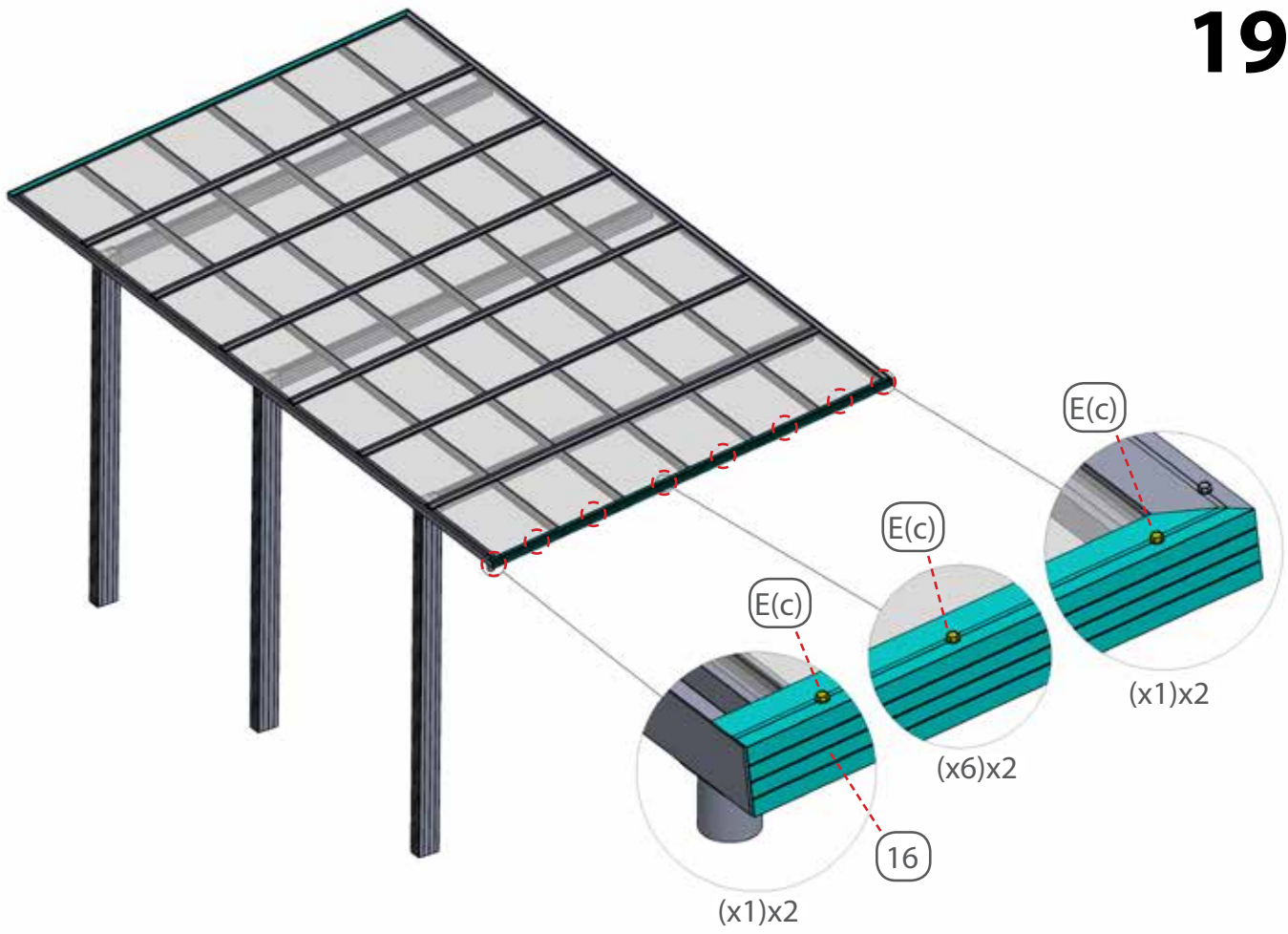

20

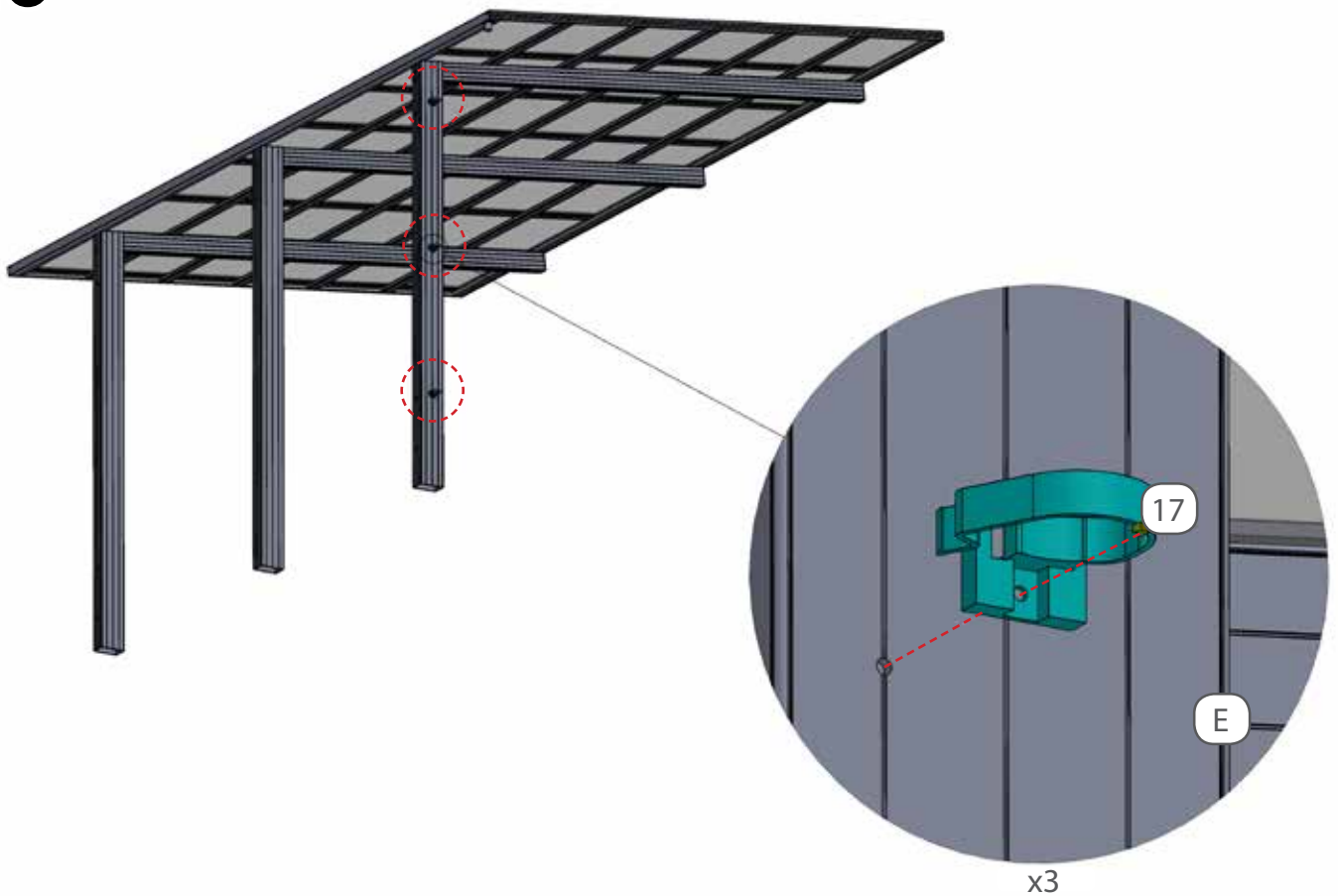

21

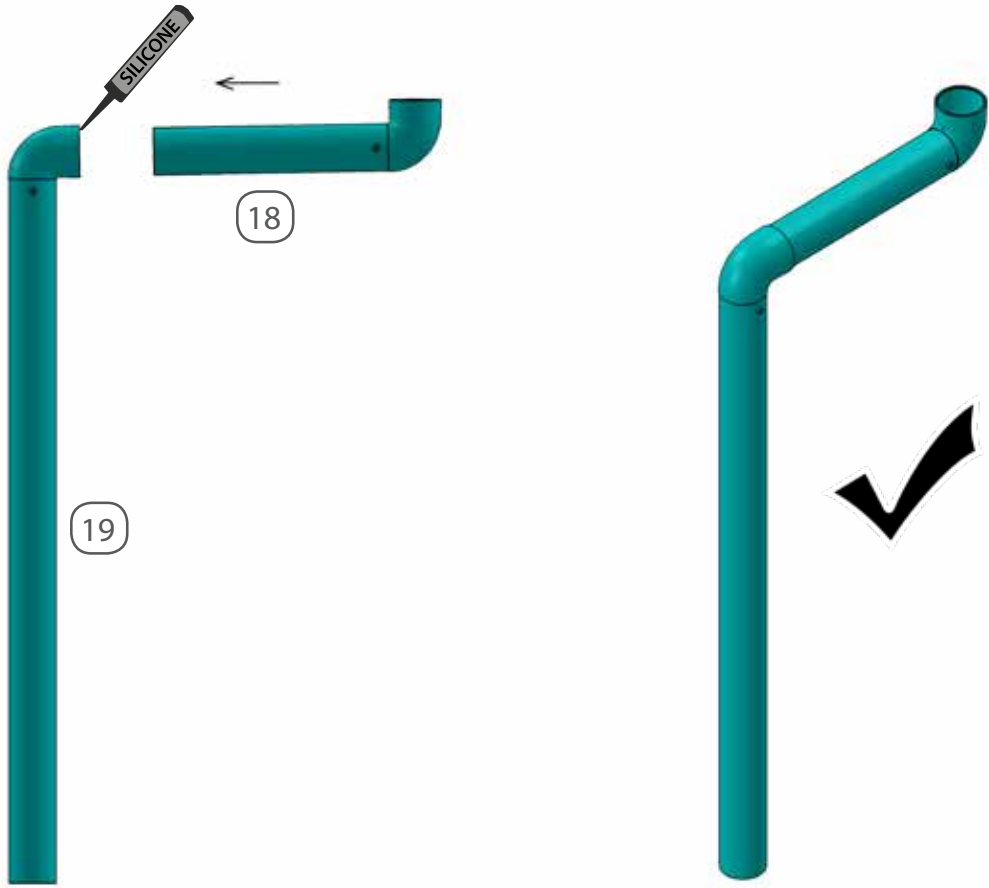

22

